

МІНІСТЕРСТВО ОСВІТИ І НАУКИ УКРАЇНИ  
ВІННИЦЬКИЙ НАЦІОНАЛЬНИЙ ТЕХНІЧНИЙ УНІВЕРСИТЕТ



ЗАТВЕРДЖЕНО

Ректор ВНТУ

*Віктор Білченко*  
Віктор БІЛЧЕНКО

Наказ ВНТУ № 49 від 28.02.2023 р.

**ОСВІТНЬО-ПРОФЕСІЙНА ПРОГРАМА**

**Менеджмент виробничої та комерційної діяльності**

**Management of production and commercial activities**

Рівень вищої освіти	перший (бакалаврський)
Спеціальність	073 Менеджмент
Галузь знань	07 Управління та адміністрування
Освітня кваліфікація	бакалавр менеджменту

Розглянуто та схвалено  
на засіданні Вченої Ради ВНТУ  
Протокол №8 від 28.02.2023 р.

Вінниця, 2023

## ЛИСТ ПОГОДЖЕННЯ

**ОПП Менеджмент виробничої та комерційної діяльності**

Рівень вищої освіти перший (бакалаврський)

Спеціальність 073 Менеджмент

Гарант ОПП

к.е.н., доцент, доцент кафедри ЕПВМ



Ірина ПРИЧЕПА

Директор Центру забезпечення

якості освіти ВНТУ

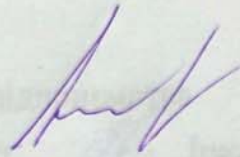

Олеся ВОЙТОВИЧ

Освітньо-професійну програму розглянуто та схвалено на засіданні кафедри  
Економіки підприємства і виробничого менеджменту;

протокол № 11 від «14» грудня 2022 р.

Зав. кафедри



Олександр ЛЕСЬКО

ОПП розглянуто після надходження всіх зауважень та пропозицій та схвалено на:

засіданні Вченої ради факультету менеджменту та інформаційної безпеки;

протокол №5 від «16» січня 2023 р.

Голова



Ірина СПИФАНОВА

засіданні Методичної ради ВНТУ,

протокол №7 від «27» лютого 2023 р.

Голова



Олександр ПЕТРОВ



## ПРЕАМБУЛА

### ОПП Менеджмент виробничої та комерційної діяльності

Рівень вищої освіти перший (бакалаврський)

Спеціальність 073 Менеджмент

Розроблена на основі стандарту вищої освіти (наказ МОНУ №1165 від 29.10.2018 р. «Про затвердження стандарту вищої освіти за спеціальністю 073 Менеджмент для першого (бакалаврського) рівня вищої освіти»)

### РОЗРОБНИКИ

Гарант ОПП, доцент кафедри економіки підприємства

і виробничого менеджменту, к.е.н., доцент

 Ірина ПРИЧЕПА

Зав. кафедри економіки підприємства

і виробничого менеджменту, к.е.н., доцент

 Олександр ЛЕСЬКО

Доцент кафедри економіки підприємства

і виробничого менеджменту, к.е.н., доцент

 Вячеслав КАВЕЦЬКИЙ

Освітньо-професійну програму розглянуто та схвалено на засіданні Студентської ради факультету менеджменту та інформаційної безпеки;

протокол № 9 від «5» січня 2023 р.

Голова



Микола РИМАРЕНКО

### РЕЦЕНЗІЇ-ВІДГУКИ РОБОТОДАВЦІВ

На освітньо-професійну програму надіслали рецензії та відгуки:

**Ганчук Михайло Дмитрович**, директор ТОВ «ПРОМАВТОМАТИКА ВІННИЦЯ»

**Романюк Сергій Олександрович**, директор ТОВ «НІКАН ГРУП»

**Хомін Петро Іванович**, директор ТОВ «Спецтехмонтаж-Сервіс»

**Шевченко Анатолій Анатолійович**, директор ТОВ ремонтно-монтажний комбінат «Торгтехніка»

**Польова Олена Леонідівна**, д.е.н., професор, в. о. декана факультету економіки та підприємництва ВНАУ

**Хачатрян Валентина Валентинівна**, д.е.н., професор, завідувач кафедри економіки та міжнародних відносин ВТЕІ КНТЕУ

**Зміст**

Вступ.....	5
1. Профіль освітньо-професійної програми.....	5
2. Перелік компонент освітньо-професійної програми та їх логічна послідовність.....	15
3. Форми атестації здобувачів вищої освіти.....	18
4. Вимоги до наявності системи внутрішнього забезпечення якості вищої освіти.....	18
5. Перелік нормативних документів, на яких базується освітня програма.....	19
Пояснювальна записка.....	19
Додаток А. Матриці відповідності.....	20

## Вступ

Освітньо-професійну програму (далі – ОПП) підготовки бакалаврів за спеціальністю 073 «Менеджмент» розроблено з урахуванням стандарту вищої освіти зі спеціальності 073 «Менеджмент» (наказ МОНУ №1165 від 29.10.2018 р. «Про затвердження стандарту вищої освіти за спеціальністю 073 Менеджмент для першого (бакалаврського) рівня вищої освіти») відповідно до місії та стратегії ВНТУ. При розробці, проаналізувавши акредитовані НАЗЯВО ОПП зі спеціальності 073 «Менеджмент» на момент опрацювання, було враховано найкращий вітчизняний досвід, а також пропозиції і зауваження роботодавців регіону та рекомендації студентів.

### 1 Профіль освітньо-професійної програми

<b>Загальна характеристика</b>	
<b>Повна назва закладу вищої освіти та структурного підрозділу</b>	Вінницький національний технічний університет, кафедра економіки підприємства і виробничого менеджменту
<b>Ступінь вищої освіти та назва кваліфікації мовою оригіналу</b>	Бакалавр Бакалавр менеджменту
<b>Офіційна назва освітньої програми</b>	Менеджмент виробничої та комерційної діяльності
<b>Тип диплому та обсяг освітньої програми</b>	Диплом бакалавра, одиничний, термін навчання – 3 роки 10 місяців. На базі повної загальної середньої освіти обсяг освітньої програми становить 240 кредитів ЄКТС. Мінімум 50% обсягу освітньої програми спрямовано на забезпечення загальних та спеціальних (фахових) компетентностей за спеціальністю 073 «Менеджмент», визначених стандартом вищої освіти.
<b>Цикл/рівень</b>	6 рівень НРК України, перший цикл FQ-EHEA, 6 рівень EQF-LLL
<b>Передумови</b>	Повна загальна середня освіта
<b>Мова (и) викладання</b>	Українська, англійська
<b>Наявність акредитації</b>	НД 0285809 терміном дії до 01.07.2024
<b>Інтернет-адреса постійного розміщення опису освітньої програми</b>	<a href="http://vntu.edu.ua/uk/information-for-enrollee/progmagbak.html">http://vntu.edu.ua/uk/information-for-enrollee/progmagbak.html</a>

<b>2 – Мета освітньої програми</b>	
<p>Формування творчої особистості нового покоління, здатної успішно реалізовувати набуті сучасні професійні компетентності з менеджменту виробничої і комерційної діяльності, інтелектуальний потенціал, навички практичного досвіду та інноваційної діяльності в галузі управління та адміністрування, а також соціально-патріотичні та морально-етичні цінності у глобальному суспільно-економічному просторі.<sup>1</sup></p>	
<b>3 – Характеристика освітньої програми</b>	
<b>Опис предметної області</b>	<p>Галузь знань – 07 «Управління та адміністрування».</p> <p>Спеціальність – 073 «Менеджмент»</p> <p><i>Об'єкт вивчення:</i> управління організаціями та їх підрозділами.</p> <p><i>Цілі навчання:</i> підготовка фахівців, здатних вирішувати практичні проблеми та складні спеціалізовані задачі, що характеризуються комплексністю та невизначеністю умов, у сфері управління організаціями та їх підрозділами.</p> <p><i>Теоретичний зміст предметної області:</i> парадигми, закони, закономірності, принципи, історичні передумови розвитку менеджменту; концепції системного, ситуаційного, адаптивного, антисипативного, антикризового, інноваційного, проектного менеджменту тощо; функції, методи, технології та управлінські рішення у менеджменті.</p>
<b>Орієнтація освітньої програми</b>	<p>Освітньо-професійна програма є практично орієнтованою з урахуванням регіональних особливостей функціонування підприємств виробничої та комерційної діяльності в контексті сучасних світових і вітчизняних тенденцій розвитку теорії та практики менеджменту.</p> <p>Освітньо-професійна програма спрямована на:</p> <ul style="list-style-type: none"> <li>- опанування парадигм, законів, закономірностей, принципів, історичних передумов розвитку менеджменту;</li> <li>- оволодіння концепціями системного, ситуаційного, адаптивного, антисипативного, інноваційного, операційного, стратегічного, виробничого менеджменту, менеджменту персоналу та комерційної діяльності тощо;</li> <li>- врахування специфіки виробничої, комерційної, інноваційно-інвестиційної сфер при оцінюванні фінансових результатів і стану господарської діяльності суб'єктів підприємництва і прийнятті обґрунтованих управлінських рішень;</li> </ul>

	- забезпечення формування здобувачами вищої освіти індивідуальної освітньої траєкторії шляхом вибору освітніх компонент в напрямку смарт-виробництва, електронної комерції та цифрової економіки та ін. задля здобуття сукупності актуальних професійних і соціальних навичок, достатніх для сучасної фахової управлінської діяльності за умов невизначеності.
<b>Методи, методики та технології</b>	- загальнонаукові та специфічні методи дослідження (розрахунково-аналітичні, економіко-статистичні, економіко-математичні, експертного оцінювання, фактологічні, соціологічні, документальні, балансовий метод тощо); - методи реалізації функцій менеджменту (методи маркетингових досліджень; методи економічної діагностики; методи прогнозування і планування; методи проектування організаційних структур управління; методи мотивування; методи контролювання; методи оцінювання соціальної, організаційної та економічної ефективності в менеджменті тощо); - методи менеджменту (адміністративні, економічні, соціально-психологічні, технологічні); - технології обґрунтування управлінських рішень (економічний аналіз, імітаційне моделювання, дерево рішень тощо).
<b>Інструменти та обладнання</b>	Сучасне інформаційно-комунікаційне обладнання, інформаційні системи та програмні продукти, що застосовуються в менеджменті.
<b>Основний фокус освітньої програми та спеціалізації</b>	Загальна – діяльність з організації та управління в сфері менеджменту виробництва та комерції. Спеціальна – діяльність з організації та управління виробництвом і комерцією суб'єктів господарювання шляхом використання методів та методик організації виробництва та комерції, економічного та господарського аналізу, управління та контролю. Ключові слова: менеджмент, виробництво, комерційна діяльність, управління.
<b>Особливості програми</b>	Програму розроблено з урахуванням: - особливостей менеджменту підприємств і організацій виробничої та комерційної сфер, а також інформаційних, організаційних,

	<p>інноваційних тощо складових управління ними;</p> <ul style="list-style-type: none"> <li>- специфіки ведення підприємницької, виробничої, комерційної діяльності господарюючих організацій Вінниччини, а також здійснення аналізу та аналітичної обробки фінансово-економічної та управлінської інформації, перевірки об'єктів і господарських операцій відповідно до обраних критеріїв при прийнятті обґрунтованих управлінських рішень;</li> <li>- забезпечення відновлення ресурсного потенціалу фахівців-управлінців Вінниччини задля підтримки розвитку бізнесу, виробничої та комерційної регіональної політики, направленої на створення нових інноваційних виробництв, підвищення конкурентоспроможності продукції підприємств, за умови створення нових робочих місць.</li> </ul>
<b>4 – Придатність випускників до працевлаштування та подальшого навчання</b>	
<p><b>Придатність до працевлаштування</b></p>	<p>Відповідно до Національного класифікатора України «Класифікатор професій ДК 003:2010» бакалавр з менеджменту може займати первинні посади відповідно до професійних назв робіт (Розділ 3 «Фахівці» Класифікатора професій). Фахівці можуть працевлаштуватись: на підприємствах різних організаційно-правових форм господарювання та власності працівниками первинного рівня управління або виконавцями різноманітних служб апарату управління; підприємцями, що започатковують та розвивають власну справу.</p> <p>Випускники можуть працювати на первинних посадах фахівців з бухгалтерського обліку, реклами, досліджень ринку та вивчення суспільної думки, у сфері оренди машин та устаткування, консультацій з питань комерційної діяльності та управління, систем якості, з інших видів економічної діяльності; помічниками керівників підприємств, установ та організацій, зокрема помічниками керівників виробничих та інших основних підрозділів, малих підприємств без апарату управління, інші помічники тощо.</p> <p>Права випускників на працевлаштування не обмежуються.</p>
<p><b>Академічні права випускників</b></p>	<p>Мають право продовжити навчання на другому (магістерському) рівні вищої освіти. Набуття додаткових кваліфікацій в системі післядипломної освіти.</p>



<b>5 – Викладання та оцінювання</b>	
<b>Викладання та навчання</b>	Лекції, практичні заняття, виконання курсових робіт, контрольні роботи, самостійна робота на основі підручників, навчальних посібників та конспектів лекцій, консультації із викладачами, наукові семінари, демонстраційні класи, елементи дистанційного (онлайн, електронного) та змішаного навчання, проходження практики на профільних підприємствах та в науково-дослідних установах, підготовка кваліфікаційної роботи.
<b>Оцінювання</b>	Методи оцінювання – екзамени, тести, практика, контрольні, курсові роботи, есе, презентації. Формативні (вхідне тестування та поточний контроль): тестування знань або умінь; усні презентації; аналіз текстів або даних; звіти про практику; огляд літератури тощо). Сумативні (підсумковий контроль): екзамен (усний); залік (за результатами формативного контролю).
<b>6 – Програмні компетентності</b>	
<b>Інтегральна компетентність</b>	Здатність розв'язувати складні спеціалізовані задачі та практичні проблеми, які характеризуються комплексністю і невизначеністю умов у сфері менеджменту або у процесі навчання, що передбачає застосування теорій та методів соціальних та поведінкових наук.
<b>Загальні компетентності (ЗК)</b>	<p>ЗК 01. Здатність реалізувати свої права і обов'язки як члена суспільства, усвідомлювати цінності громадянського (демократичного) суспільства та необхідність його сталого розвитку, верховенства права, прав і свобод людини і громадянина в Україні.</p> <p>ЗК 02. Здатність зберігати та примножувати моральні, культурні, наукові цінності та примножувати досягнення суспільства на основі розуміння історії та закономірностей розвитку предметної області, її місця у загальній системі знань про природу і суспільство та у розвитку суспільства, техніки і технологій, використовувати різні види та форми рухової активності для активного відпочинку та ведення здорового способу життя.</p> <p>ЗК 03. Здатність до абстрактного мислення,</p>

	<p>аналізу, синтезу.</p> <p>ЗК 04. Здатність застосовувати знання у практичних ситуаціях.</p> <p>ЗК 05. Знання та розуміння предметної області та розуміння професійної діяльності.</p> <p>ЗК 06. Здатність спілкуватися державною мовою як усно, так і письмово.</p> <p>ЗК 07. Здатність спілкуватися іноземною мовою.</p> <p>ЗК 08. Навички використання інформаційних і комунікаційних технологій.</p> <p>ЗК 09. Здатність вчитися і оволодівати сучасними знаннями.</p> <p>ЗК 10. Здатність до проведення досліджень на відповідному рівні.</p> <p>ЗК 11. Здатність до адаптації та дії в новій ситуації.</p> <p>ЗК 12. Здатність генерувати нові ідеї (креативність).</p> <p>ЗК 13. Цінування та повага різноманітності та мультикультурності.</p> <p>ЗК 14. Здатність працювати у міжнародному контексті.</p> <p>ЗК 15. Здатність діяти на основі етичних міркувань (мотивів).</p>
<p><b>Спеціальні компетентності (СК)</b></p>	<p>СК 01. Здатність визначати та описувати характеристики організації.</p> <p>СК 02. Здатність аналізувати результати діяльності організації, зіставляти їх з факторами впливу зовнішнього та внутрішнього середовища.</p> <p>СК 03. Здатність визначати перспективи розвитку організації.</p> <p>СК 04. Вміння визначати функціональні області організації та зв'язки між ними.</p> <p>СК 05. Здатність управляти організацією та її підрозділами через реалізацію функцій менеджменту.</p> <p>СК 06. Здатність діяти соціально відповідально і свідомо.</p> <p>СК 07. Здатність обирати та використовувати сучасний інструментарій менеджменту.</p> <p>СК 08. Здатність планувати діяльність організації та управляти часом.</p> <p>СК 09. Здатність працювати в команді та налагоджувати міжособистісну взаємодію при вирішенні професійних завдань.</p>

СК 10. Здатність оцінювати виконувані роботи, забезпечувати їх якість та мотивувати персонал організації.

СК 11. Здатність створювати та організовувати ефективні комунікації в процесі управління.

СК 12. Здатність аналізувати й структурувати проблеми організації, формувати обґрунтовані рішення.

СК 13. Розуміти принципи і норми права та використовувати їх у професійній діяльності.

СК 14. Розуміти принципи психології та використовувати їх у професійній діяльності.

СК 15. Здатність формувати та демонструвати лідерські якості та поведінкові навички.

СК 16. Здатність розуміти сучасні процеси формування економічних відносин і виявляти основні характеристики розвитку господарських зв'язків у виробничій та комерційній діяльності.

СК 17. Здатність застосувати принципи, методи та інструменти управління виробничою діяльністю підприємства та системного підходу до вирішення задач її організації з забезпеченням обґрунтування вибору оптимальної форми функціонування виробничої системи та забезпечення управління якістю в сфері виробничої і комерційної діяльності.

СК 18. Здатність використовувати методи та інструментарій вирішення професійних завдань з управління підрозділами та бізнес-процесами комерційних структур та обґрунтувати управлінські рішення щодо їх розвитку і функціонування в ринковому середовищі.

СК 19. Здатність до формування підприємницьких здібностей та підприємницького типу мислення, започаткування та ведення бізнесу.

СК 20. Здатність до збирання, аналізування, та аналітичної обробки фінансово-економічної та управлінської інформації, перевірки об'єктів і господарських операцій у відповідності до критеріїв.

СК 21. Здатність до узагальнення результатів виробничої та комерційної діяльності суб'єктів господарювання та прийняття комплексу рішень щодо їх перспективного розвитку.

### 7 – Програмні результати навчання

- РН 01. Знати свої права і обов'язки як члена суспільства, усвідомлювати цінності громадянського суспільства, верховенства права, прав і свобод людини і громадянина в Україні.
- РН 02. Зберігати моральні, культурні, наукові цінності та примножувати досягнення суспільства, використовувати різні види та форми рухової активності для ведення здорового способу життя.
- РН 03. Демонструвати знання теорій, методів і функцій менеджменту, сучасних концепцій лідерства.
- РН 04. Демонструвати навички виявлення проблем та обґрунтування управлінських рішень.
- РН 05. Описувати зміст функціональних сфер діяльності організації.
- РН 06. Виявляти навички пошуку, збирання та аналізу інформації, розрахунку показників для обґрунтування управлінських рішень.
- РН 07. Виявляти навички організаційного проектування.
- РН 08. Застосовувати методи менеджменту для забезпечення ефективності діяльності організації.
- РН 09. Демонструвати навички взаємодії, лідерства, командної роботи.
- РН 10. Мати навички обґрунтування дієвих інструментів мотивування персоналу організації.
- РН 11. Демонструвати навички аналізу ситуації та здійснення комунікації у різних сферах діяльності організації.
- РН 12. Оцінювати правові, соціальні та економічні наслідки функціонування організації.
- РН 13. Спілкуватись в усній та письмовій формі державною та іноземною мовами.
- РН 14. Ідентифікувати причини стресу, адаптувати себе та членів команди до стресової ситуації, знаходити засоби до її нейтралізації.
- РН 15. Демонструвати здатність діяти соціально відповідально та громадсько свідомо на основі етичних міркувань (мотивів), повагу до різноманітності та міжкультурності.
- РН 16. Демонструвати навички самостійної роботи, гнучкого мислення, відкритості до нових знань, бути критичним і самокритичним.
- РН 17. Виконувати дослідження індивідуально

	<p>та/або в групі під керівництвом лідера.</p> <p>РН 18. Застосовувати знання сучасних процесів формування економічних відносин і розвитку господарчих зв'язків у сфері виробничої та комерційної діяльності.</p> <p>РН 19. Демонструвати навички застосування принципів, методів та інструментів управління виробничою діяльністю підприємства та системного підходу до вирішення задач організації виробництва, функціонування виробничої системи та управління якістю в сфері виробничої і комерційної діяльності.</p> <p>РН 20. Володіти методами та інструментарієм управління комерційними бізнес-структурами і використовувати знання форм взаємодії суб'єктів ринкових відносин для забезпечення їх функціонування.</p> <p>РН 21. Демонструвати здатність до організації ділової активності підприємства та ведення власної справи.</p> <p>РН 22. Виявляти навички обробки, перевірки та узагальнення результатів виробничої та комерційної діяльності для вирішення економічних і управлінських задач суб'єктів господарювання.</p>
<b>8 – Ресурсне забезпечення реалізації програми</b>	
<b>Кадрове забезпечення</b>	<p>Кадрове забезпечення ОПП формується в основному за рахунок кафедри економіки підприємства та виробничого менеджменту. До викладання дисциплін залучаються також інші кафедри факультету менеджменту та інформаційної безпеки, університету в цілому. Гарант, робоча група по розробці освітньої програми та викладацький склад, який забезпечує її реалізацію, відповідають вимогам, визначеним Ліцензійними умовами провадження освітньої діяльності.</p> <p>До реалізації освітньої програми залучаються роботодавці. Забезпечується постійне підвищення кваліфікації викладацького складу з метою поглиблення знань за фахом, удосконалення методів навчання, опанування сучасних цифрових освітніх технологій, особливо актуальних в умовах змішаної форми навчання.</p>



<b>Матеріально-технічне забезпечення</b>	Матеріально-технічне забезпечення відповідає вимогам Ліцензійних умов провадження освітньої діяльності, в тому числі включає в себе навчальні аудиторії та спеціалізовані кабінети (кабінет розробки наукових студентських бізнес-проектів команди SIFE (Enactus) ВНТУ, Центр культурології тощо), направлені на здобуття спеціальних (фахових) компетентностей, оволодіння практичним навичками у сфері менеджменту виробничої та комерційного діяльності.
<b>Інформаційне та навчально-методичне забезпечення</b>	Відповідно до вимог Ліцензійних умов провадження освітньої діяльності включає в себе бібліотечні ресурси, електронні навчальні ресурси, систему підтримки освітнього процесу JetIQ, сайт ВНТУ та сайт кафедри, на яких розміщена основна інформація щодо освітньої діяльності за ОПП.
<b>9 – Академічна мобільність</b>	
<b>Національна кредитна мобільність</b>	Здійснюється на підставі укладення угод про співробітництво між Університетом та закладами вищої освіти України.
<b>Міжнародна кредитна мобільність</b>	Здійснюється на підставі укладання угод між Університетом та групою закладів вищої освіти різних країн за узгодженими та затвердженими у встановленому порядку індивідуальними навчальними планами студентів та програмами навчальних дисциплін, а також в межах міжурядових угод про співробітництво в галузі освіти, міжнародних проектів, в яких Університет бере участь, грантів та ін.
<b>Навчання іноземних здобувачів вищої освіти</b>	За даною освітньою програмою не передбачено навчання іноземних здобувачів вищої освіти

## 2 Перелік компонент освітньо-професійної програми та їх логічна послідовність

### 2.1 Перелік компонент освітньо-професійної програми

Код н/д	Коди	Компоненти освітньо-професійної програми (навчальні дисципліни, курсові проекти (роботи), практики)	Кількість кредитів	Форма підсумкового контролю
1	2	3	4	5
<b>1. ОБОВ'ЯЗКОВІ КОМПОНЕНТИ</b>				
<b>Загальні</b>				
1.1	ОК 1	Історія та культура України	3,0	залік
1.2	ОК 2	Філософія	3,0	залік
1.3	ОК 3	Основи політології та права	3,0	залік
1.4	ОК 4	Українська мова за професійним спрямуванням	3,0	залік
1.5	ОК 5	Іноземна мова за професійним спрямуванням	8,0	залік
1.6	ОК 6	Етика та психологія ділових відносин	3,0	залік
1.7	ОК 7	БЖД та основи охорони праці	3,0	залік
1.8	ОК 8	Вища математика	11,0	іспит
<b>Професійні</b>				
1.9	ОК 9	Основи управління комунікаційною діяльністю	3,0	залік
1.10	ОК 10	Антикризовий менеджмент	3,0	залік
1.11	ОК 11	Статистика	4,0	іспит
1.12	ОК 12	Інформаційні системи і технології	8,0	іспит
1.13	ОК 13	Історія управлінської думки	3,0	іспит
1.14	ОК 14	Макроекономіка	3,0	іспит
1.15	ОК 15	Мікроекономіка	3,0	іспит
1.16	ОК 16	Менеджмент	4,0	іспит
1.17	ОК 17	Самоменеджмент	4,0	іспит
1.18	ОК 18	Операційний менеджмент	5,0	іспит
1.19	ОК 19	Стратегічне управління	3,0	іспит
1.20	ОК 20	Фінанси, гроші та кредит	4,0	іспит
1.21	ОК 21	Управління інноваціями	4,0	іспит
1.22	ОК 22	Управління маркетинговою діяльністю	4,0	іспит
1.23	ОК 23	Управління персоналом	4,0	іспит
1.24	ОК 24	Управління зовнішньоекономічною діяльністю підприємства	3,0	іспит
1.25	ОК 25	Економіка підприємства	3,0	іспит
1.26	ОК 26	Бухгалтерський облік (в т.ч. курсова робота)	5,0	іспит
1.27	ОК 27	Економетрія	3,0	залік
1.28	ОК 28	Основи наукових досліджень в менеджменті	4,0	залік

Код н/д	Коди	Компоненти освітньо-професійної програми (навчальні дисципліни, курсові проекти (роботи), практики)	Кількість кредитів	Форма підсумкового контролю
1.29	ОК 29	Вступ до фаху «Менеджмент»	4,0	залік
1.30	ОК 30	Основи підприємництва	3,0	іспит
1.31	ОК 31	Економічний аналіз	3,0	іспит
1.32	ОК 32	Виробничий менеджмент (в т.ч. курсова робота)	5,0	іспит
1.33	ОК 33	Планування та управління бізнесом (в т.ч. курсова робота)	5,0	іспит
1.34	ОК 34	Прийняття управлінських рішень у виробництві та комерції	3,0	залік
1.35	ОК 35	Менеджмент комерційної діяльності (в т.ч. курсова робота)	5,0	іспит
1.36	ОК 36	Управління якістю у виробництві та комерції	3,0	іспит
1.37	ОК 37	Організація виробництва (в т.ч. курсова робота)	5,0	іспит
1.38	ОК 38	Основи виробничої і комерційної діяльності	6,0	іспит
1.39	ОК39	Виробнича практика	9,0	залік
1.40	ОК 40	Переддипломна практика	4,5	залік
1.41	ОК 41	Бакалаврська кваліфікаційна робота	10,5	
<b>Загальний обсяг обов'язкових компонент</b>			<b>180,0</b>	
<b>2. ВИБІРКОВІ КОМПОНЕНТИ ЗА ВІЛЬНИМ ВИБОРОМ СТУДЕНТА</b>				
<b>Загальні</b>				
2.1	ВК 1	Освітній компонент з гуманітарної та філософської підготовки з БДВВ	3,0	залік
2.2	ВК 2	Освітній компонент з суспільно-політичної підготовки з БДВВ	3,0	залік
2.3	ВК 3	Освітній компонент з природничих наук з БДВВ	3,0	залік
2.4	ВК 4	Освітній компонент підготовки з іноземної мови з БДВВ	3,0	залік
<b>Професійні</b>				
2.5	ВК 5	Освітній компонент 1 з БДВВ	5,0	залік
2.6	ВК 6	Освітній компонент 2 з БДВВ	5,0	залік
2.7	ВК 7	Освітній компонент 3 з БДВВ	5,0	залік
2.8	ВК 8	Освітній компонент 4 з БДВВ	5,0	залік
2.9	ВК 9	Освітній компонент 5 з БДВВ	5,0	залік
2.10	ВК 10	Освітній компонент 6 з БДВВ	5,0	залік
2.11	ВК 11	Освітній компонент 7 з БДВВ	6,0	залік
2.12	ВК 12	Освітній компонент 8 з БДВВ	5,0	залік
2.13	ВК 13	Освітній компонент 9 з БДВВ	3,0	залік
2.14	ВК 14	Освітній компонент 10 з БДВВ	4,0	залік
<b>Загальний обсяг обов'язкових компонент</b>			<b>60,0</b>	
<b>ЗАГАЛЬНИЙ ОБСЯГ ЗА ПЛАНОМ</b>			<b>240,0</b>	

## 2.2. Структурно-логічна схема освітньо-професійної програми

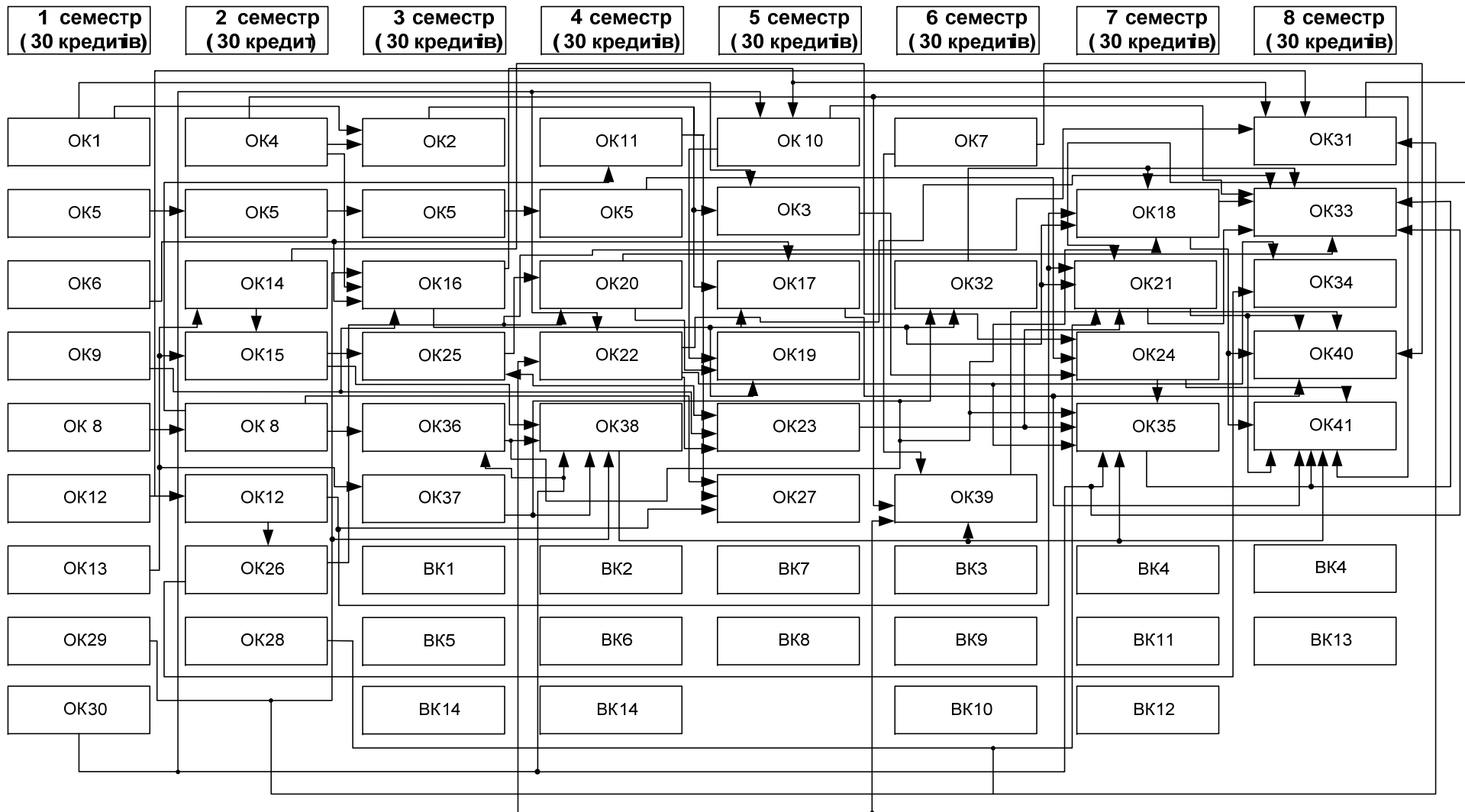

### **3 Форми атестації здобувачів вищої освіти**

#### **Форми атестації здобувачів вищої освіти**

Атестація здобувачів вищої освіти здійснюється у формі публічного захисту кваліфікаційної роботи бакалавра.

#### **Вимоги до кваліфікаційної роботи**

Кваліфікаційна робота має передбачати розв'язання складного спеціалізованого завдання та/або практичної проблеми у сфері управління виробничо-комерційною діяльністю, виробничого менеджменту, комерційного менеджменту, що характеризується комплексністю та невизначеністю умов, із застосуванням теорій і методів економічної та управлінської наук.

У кваліфікаційній роботі не може бути академічного плагіату, фальсифікації та списування.

Кваліфікаційна робота має бути оприлюднена на сайті Вінницького національного технічного університету.

### **4 Вимоги до наявності системи внутрішнього забезпечення якості вищої освіти**

У закладі вищої освіти функціонує система забезпечення якості освітньої діяльності та якості вищої освіти (система внутрішнього забезпечення якості), яка передбачає здійснення таких процедур і заходів:

- 1) визначення принципів та процедур забезпечення якості вищої освіти;
- 2) здійснення моніторингу та періодичного перегляду освітніх програм;
- 3) щорічне оцінювання здобувачів вищої освіти, науково-педагогічних і педагогічних працівників закладу вищої освіти та регулярне оприлюднення результатів таких оцінювань на офіційному веб-сайті закладу вищої освіти, на інформаційних стендах та в будь-який інший спосіб;
- 4) забезпечення підвищення кваліфікації педагогічних, наукових і науково-педагогічних працівників;
- 5) забезпечення наявності необхідних ресурсів для організації освітнього процесу, у тому числі самостійної роботи студентів, за кожною освітньою програмою;
- 6) забезпечення наявності інформаційних систем для ефективного управління освітнім процесом;
- 7) забезпечення публічності інформації про освітні програми, ступені вищої освіти та кваліфікації;
- 8) забезпечення дотримання академічної доброчесності працівниками закладів вищої освіти та здобувачами вищої освіти, у тому числі створення забезпечення функціонування ефективною системою запобігання та виявлення академічного плагіату;
- 9) інших процедур і заходів, які забезпечують належний рівень якості вищої освіти.



Система забезпечення закладом вищої освіти якості освітньої діяльності та якості вищої освіти (система внутрішнього забезпечення якості) за поданням закладу вищої освіти оцінюється Національним агентством із забезпечення якості вищої освіти або акредитованими ним незалежними установами оцінювання та забезпечення якості вищої освіти на предмет її відповідності вимогам до системи забезпечення якості вищої освіти, що затверджуються Національним агентством із забезпечення якості вищої освіти, та міжнародним стандартам і рекомендаціям щодо забезпечення якості вищої освіти.

### **5 Перелік нормативних документів, на яких базується стандарт вищої освіти**

1. Про вищу освіту: Закон України. [URL: http://zakon4.rada.gov.ua/laws/show/1556-18](http://zakon4.rada.gov.ua/laws/show/1556-18) (дата звернення 22.11.2022).
2. Про освіту : Закон України. [URL: http://zakon5.rada.gov.ua/laws/show/2145-19](http://zakon5.rada.gov.ua/laws/show/2145-19) (дата звернення 22.11.2022).
3. Стандарт вищої освіти за спеціальністю 073 «Менеджмент» для першого (бакалаврського) рівня вищої освіти. К.: МОН України, 2018. 14 с. [URL: https://mon.gov.ua/ua/npa/pro-zatverdzhennya-standartu-vishoyi-osviti-za-specialnistyu-073-menedzhment-dlya-pershogo-bakalavrskogo-rivnya-vishoyi-osviti](https://mon.gov.ua/ua/npa/pro-zatverdzhennya-standartu-vishoyi-osviti-za-specialnistyu-073-menedzhment-dlya-pershogo-bakalavrskogo-rivnya-vishoyi-osviti) (дата звернення 22.11.2022).
4. Національний класифікатор України: «Класифікатор професій» ДК 003:2010 (Редакція від 25.10.2021). База даних «Законодавство України». ВР України. [URL: http://zakon.rada.gov.ua/rada/show/va327609-10](http://zakon.rada.gov.ua/rada/show/va327609-10) (дата звернення 22.11.2022).
5. Національна рамка кваліфікацій. База даних «Законодавство України». ВР України. [URL: http://zakon4.rada.gov.ua/laws/show/1341-2011-п](http://zakon4.rada.gov.ua/laws/show/1341-2011-п) (дата звернення 22.11.2022).
6. Постанова Кабінету Міністрів України «Про затвердження переліку галузей знань і спеціальностей, за якими здійснюється підготовка здобувачів вищої освіти» (редакція від 24.07.2021). База даних «Законодавство України». ВР України. [URL: http://zakon4.rada.gov.ua/laws/show/266-2015-п](http://zakon4.rada.gov.ua/laws/show/266-2015-п) (дата звернення 22.11.2022).
7. Методичні рекомендації щодо розроблення стандартів вищої освіти. [URL: https://mon.gov.ua/storage/app/media/vishcha-osvita/rekomendatsii-1648.pdf](https://mon.gov.ua/storage/app/media/vishcha-osvita/rekomendatsii-1648.pdf) (дата звернення 22.11.2022).

### **Пояснювальна записка**

Освітньо-професійна програма містить програмні компетентності, що визначають специфіку підготовки бакалаврів зі спеціальності 073 «Менеджмент» та програмні результати навчання, які виражають те, що студент повинен знати, розуміти та бути здатним виконувати після успішного завершення освітньої програми. В таблицях 1-4 наведені матриці відповідності визначених освітньою програмою результатів навчання (компетентностей) та освітніх компонентів.

Таблиця 1. Матриця відповідності визначених Стандартом компетентностей дескрипторам НРК (за 6-м рівнем, бакалаврським)

<b>Класифікація компетентностей за НРК</b>	<b>Знання Зн1</b> Концептуальні знання, набуті у процесі навчання та професійної діяльності, включаючи певні знання сучасних досягнень <b>Зн2</b> Критичне осмислення основних теорій, принципів, методів і понять у навчанні та професійній діяльності	<b>Уміння Ум1</b> Розв'язання складних непередбачуваних задач і проблем у спеціалізованих сферах професійної діяльності та/або навчання, що передбачає збирання та інтерпретацію інформації (даних), вибір методів та інструментальних засобів, застосування інноваційних підходів	<b>Комунікація К1</b> Донесення до фахівців і нефахівців інформації, ідей, проблем, рішень та власного досвіду в галузі професійної діяльності <b>К2</b> Здатність ефективно формувати комунікаційну стратегію	<b>Автономія та відповідальність АВ1</b> Управління комплексними діями або проектами, відповідальність за прийняття рішень у непередбачуваних умовах <b>АВ2</b> Відповідальність за професійний розвиток окремих осіб та/або груп осіб здатність до подальшого навчання з високим рівнем автономності
<b>Загальні компетентності</b>				
<b>ЗК1</b>			<b>К1, К2</b>	<b>АВ1</b>
<b>ЗК2</b>	<b>ЗН1, ЗН2</b>		<b>К1</b>	
<b>ЗК3</b>	<b>ЗН1, ЗН2</b>	<b>УМ1</b>		
<b>ЗК4</b>		<b>УМ1</b>		
<b>ЗК5</b>		<b>УМ1</b>		
<b>ЗК6</b>			<b>К1, К2</b>	
<b>ЗК7</b>			<b>К1, К2</b>	
<b>ЗК8</b>	<b>ЗН1</b>	<b>УМ1</b>	<b>К1</b>	<b>АВ1</b>
<b>ЗК9</b>		<b>УМ1</b>	<b>К1</b>	<b>АВ1, АВ2</b>
<b>ЗК10</b>	<b>ЗН1, ЗН2</b>	<b>УМ1</b>		
<b>ЗК11</b>		<b>УМ1</b>	<b>К2</b>	
<b>ЗК12</b>		<b>УМ1</b>	<b>К2</b>	
<b>ЗК13</b>			<b>К1, К2</b>	<b>АВ1</b>
<b>ЗК14</b>			<b>К1, К2</b>	<b>АВ1</b>
<b>ЗК15</b>			<b>К1, К2</b>	<b>АВ1</b>
<b>Спеціальні (фахові) компетентності</b>				
<b>СК1</b>	<b>ЗН2</b>	<b>УМ1</b>		
<b>СК2</b>			<b>К2</b>	
<b>СК3</b>			<b>К2</b>	
<b>СК4</b>		<b>УМ1</b>		
<b>СК5</b>	<b>ЗН2</b>		<b>К2</b>	
<b>СК6</b>				
<b>СК7</b>	<b>ЗН1</b>	<b>УМ1</b>		
<b>СК8</b>		<b>УМ1</b>		
<b>СК9</b>				
<b>СК10</b>			<b>К1</b>	<b>АВ1</b>
<b>СК11</b>				<b>АВ1</b>
<b>СК12</b>	<b>ЗН1</b>			
<b>СК13</b>		<b>УМ1</b>		<b>АВ1</b>
<b>СК14</b>	<b>ЗН1</b>		<b>К1</b>	
<b>СК15</b>			<b>К1</b>	<b>АВ2</b>









Таблиця 3. Матриця забезпечення програмних результатів навчання обов'язковими освітніми компонентами

	ОК 1	ОК 2	ОК 3	ОК 4	ОК 5	ОК 6	ОК 7	ОК 8	ОК 9	ОК 10	ОК 11	ОК 12	ОК 13	ОК 14	ОК 15	ОК 16	ОК 17	ОК 18	ОК 19	ОК 20	ОК 21	ОК 22	ОК 23	ОК 24	ОК 25	ОК 26	ОК 27	ОК 28	ОК 29	ОК 30	ОК 31	ОК 32	ОК 33	ОК 34	ОК 35	ОК 36	ОК 37	ОК 38	ОК 39	ОК 40	ОК 41				
PH 01			+											+																															
PH 02	+	+					+							+																															
PH 03																+	+		+												+								+	+	+				
PH 04								+		+		+				+						+		+	+	+	+			+	+		+	+				+	+	+					
PH 05													+		+			+						+	+	+	+				+	+		+	+			+	+	+					
PH 06								+	+		+	+								+	+					+	+			+	+		+	+				+	+	+					
PH 07															+	+		+									+										+	+		+	+				
PH 08										+						+		+			+									+		+	+	+				+	+	+					
PH 09																	+						+																+	+	+				
PH 10																+							+		+															+	+				
PH 11						+			+	+	+						+		+		+								+		+								+	+	+				
PH 12													+		+				+		+			+	+														+	+	+				
PH 13				+	+				+																			+												+	+	+			
PH 14			+			+											+						+																						
PH 15	+		+			+																																							
PH 16		+																		+		+							+	+	+								+	+	+	+			
PH 17													+	+										+			+	+			+								+	+	+				
PH 18																																							+	+	+	+			
PH 19																															+						+	+			+	+	+		
PH 20																																		+	+					+	+	+			
PH 21																													+			+							+	+	+				
PH 22																																							+	+	+				

Таблиця 4. Матриця відповідності компетентностей обов'язковим освітнім компонентам

	ОК 1	ОК 2	ОК 3	ОК 4	ОК 5	ОК 6	ОК 7	ОК 8	ОК 9	ОК 10	ОК 11	ОК 12	ОК 13	ОК 14	ОК 15	ОК 16	ОК 17	ОК 18	ОК 19	ОК 20	ОК 21	ОК 22	ОК 23	ОК 24	ОК 25	ОК 26	ОК 27	ОК 28	ОК 29	ОК 30	ОК 31	ОК 32	ОК 33	ОК 34	ОК 35	ОК 36	ОК 37	ОК 38	ОК 39	ОК 40	ОК 41				
ІК	+	+	+	+	+	+	+	+	+	+	+	+	+	+	+	+	+	+	+	+	+	+	+	+	+	+	+	+	+	+	+	+	+	+	+	+	+	+	+	+	+				
ЗК 1			+											+																															
ЗК 2	+	+					+							+																															
ЗК 3						+			+	+	+		+	+			+			+			+		+			+	+	+											+	+	+		
ЗК 4										+		+				+	+			+		+	+	+	+	+	+	+			+	+	+	+	+	+	+	+	+	+	+	+			
ЗК 5																+	+			+		+		+	+	+	+	+					+			+				+	+	+			
ЗК 6				+	+				+																					+											+	+	+		
ЗК 7				+	+				+																					+											+	+	+		
ЗК 8						+			+	+	+	+						+		+	+	+					+		+	+			+	+	+	+	+	+	+	+	+	+	+		
ЗК 9		+														+	+			+	+	+	+							+	+	+					+			+	+	+	+		
ЗК 10													+	+		+	+			+		+	+	+	+	+	+	+	+			+	+			+			+	+	+	+			
ЗК 11		+								+		+				+				+		+	+	+	+	+	+	+	+	+	+	+	+	+	+	+	+	+	+	+	+	+	+		
ЗК 12										+		+				+						+		+	+	+	+	+	+			+	+			+	+	+	+	+	+	+	+		
ЗК 13	+		+			+		+		+						+			+		+												+			+	+	+	+	+	+	+	+		
ЗК 14				+	+				+				+	+											+	+	+	+	+	+										+	+	+	+		
ЗК 15			+			+		+					+	+	+		+			+		+	+	+	+	+	+	+	+												+	+	+		
СК 1								+		+		+	+		+	+		+		+	+	+		+	+	+	+	+		+	+	+	+	+	+	+	+	+	+	+	+	+	+		
СК 2									+	+	+	+			+	+		+		+	+				+	+	+	+	+			+	+	+	+	+	+	+	+	+	+	+	+		
СК 3								+					+		+	+	+	+	+	+	+		+	+	+	+	+	+	+			+	+	+	+	+	+	+	+	+	+	+	+		
СК 4														+	+	+	+	+	+	+	+	+		+	+	+	+	+	+			+	+	+	+	+	+	+	+	+	+	+	+		
СК 5										+						+	+	+	+	+	+	+	+	+	+	+	+	+	+	+			+	+	+	+	+	+	+	+	+	+	+		
СК 6	+		+			+		+		+			+	+	+	+	+	+	+	+	+	+	+	+	+	+	+	+	+	+			+	+	+	+	+	+	+	+	+	+	+		
СК 7								+		+			+		+	+	+	+	+	+	+	+	+	+	+	+	+	+	+	+			+	+	+	+	+	+	+	+	+	+	+		
СК 8																	+							+																	+	+	+		
СК 9													+	+												+	+	+	+												+	+	+		
СК 10									+	+	+	+				+					+	+	+	+	+	+	+	+	+	+			+	+	+	+	+	+	+	+	+	+	+		
СК 11				+	+	+		+	+	+	+		+		+	+	+	+	+	+	+	+	+	+	+	+	+	+	+	+	+	+	+	+	+	+	+	+	+	+	+	+	+		
СК 12									+	+	+	+				+	+	+	+	+	+	+	+	+	+	+	+	+	+	+	+	+	+	+	+	+	+	+	+	+	+	+	+	+	
СК 13			+			+												+					+							+												+	+	+	
СК 14	+		+			+		+		+			+		+	+	+	+	+	+	+	+	+	+	+	+	+	+	+	+											+	+	+		
СК 15	+		+			+		+		+			+		+	+	+	+	+	+	+	+	+	+	+	+	+	+	+	+	+											+	+	+	
СК 16																																											+	+	+
СК 17																																										+	+	+	
СК 18																																										+	+	+	
СК 19																																										+	+	+	
СК 20																																										+	+	+	
СК 21																																										+	+	+	

