

МІНІСТЕРСТВО ОСВІТИ І НАУКИ УКРАЇНИ
ВІННИЦЬКИЙ НАЦІОНАЛЬНИЙ ТЕХНІЧНИЙ УНІВЕРСИТЕТ



ЗАТВЕРДЖЕНО

Ректор ВНТУ

В.В. Грабко

Наказ ВНТУ № 292 від 28.12.2020 р.

ОСВІТНЬО-ПРОФЕСІЙНА ПРОГРАМА

Менеджмент підприємств, організацій і установ

Рівень вищої освіти	другий (магістерський)
Спеціальність	073 Менеджмент
Галузь знань	07 Управління та адміністрування
Освітня кваліфікація	магістр менеджменту

Розглянуто та схвалено
на засіданні Вченої Ради ВНТУ
Протокол № 7 від 24.12.2020 р.

Вінниця 2020

ЛИСТ ПОГОДЖЕННЯ

ОПП Менеджмент підприємств, організацій і установ

Рівень вищої освіти другий (магістерський)

Спеціальність 073 Менеджмент

Гарант ОПП

д.е.н., професор, професор кафедри ЕПВМ



Н. В. Буреннікова

Директор Центру забезпечення

якості освіти ВНТУ



О. П. Войтович

Освітньо-професійну програму розглянуто та схвалено на засіданні кафедри економіки підприємства та виробничого менеджменту; протокол № 5 від «12» листопада 2020 р.

Зав. кафедри ЕПВМ



О.Й. Лесько

ОПП розглянуто після надходження всіх зауважень та пропозицій та схвалено на:

засіданні Вченої ради факультету менеджменту та інформаційної безпеки; протокол № 4 від «21» грудня 2020 р.

Голова

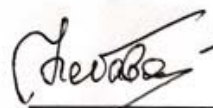

М. І. Небава

засіданні Методичної ради ВНТУ, протокол № 4 від «23» грудня 2020 р.

Голова



О. М. Васілевський

Зміст

Вступ.....	5
1. Профіль освітньо-професійної програми.....	5
2. Перелік компонент освітньо-професійної програми та їх логічна послідовність.....	12
3. Форми атестації здобувачів вищої освіти.....	14
4. Вимоги до наявності системи внутрішнього забезпечення якості вищої освіти.....	14
5. Перелік нормативних документів, на яких базується освітня програма.....	15
Пояснювальна записка.....	16
Додаток А. Матриці відповідності.....	17

Вступ

Освітньо-професійну програму (далі – ОПП) підготовки магістрів за спеціальністю 073 «Менеджмент» розроблено з урахуванням стандарту вищої освіти зі спеціальності 073 «Менеджмент» (наказ МОНУ №959 від 10.07.2019 р. «Про затвердження стандарту вищої освіти за спеціальністю 073 Менеджмент для другого (магістерського) рівня вищої освіти»), а також пропозицій Науково-методичної ради Міністерства освіти і науки України, Науково-методичної підкомісії зі спеціальності 073 «Менеджмент». Стандарт погоджено Національним агентством із забезпечення якості вищої освіти, рішення від 26.06.2019 року, протокол № 6.

1 Профіль освітньо-професійної програми

1 – Загальна інформація	
Повна назва закладу вищої освіти та структурного підрозділу	Вінницький національний технічний університет, кафедра економіки підприємства та виробничого менеджменту
Ступінь вищої освіти та назва кваліфікації мовою оригіналу	Магістр Магістр менеджменту
Офіційна назва освітньої програми	Менеджмент підприємств, організацій і установ
Тип диплому та обсяг освітньої програми	Диплом магістра, одиничний, 90 кредитів ЄКТС, термін навчання – 1 рік 4 місяці Мінімум 35% обсягу освітньої програми має бути спрямовано на забезпечення загальних та спеціальних (фахових) компетентностей за спеціальністю, визначених стандартом вищої освіти
Цикл/рівень	7 рівень НРК України, другий цикл FQ-EHEA, 7 рівень EQF-LLL
Передумови	Ступінь вищої освіти «бакалавр», магістр (ОКР «спеціаліст»)
Мова (и) викладання	Українська
Термін дії освітньої програми	5 років
Інтернет-адреса постійного розміщення опису освітньої програми	http://vntu.edu.ua/uk/information-for-enrollee/progmagbak.html
2 – Мета освітньої програми	
Формування творчої особистості нового покоління, здатної успішно реалізовувати набуті сучасні професійні компетентності з менеджменту підприємств, організацій і установ, інтелектуальний потенціал, навички практичного досвіду та інноваційної діяльності в галузі управління та адміністрування, а також соціально-патріотичні та морально-етичні цінності у глобальному суспільно-економічному просторі. ³	

3 – Характеристика освітньої програми	
Предметна область (галузь знань, спеціальність, спеціалізація)	Галузь знань – 07 «Управління та адміністрування» Спеціальність – 073 «Менеджмент»
Орієнтація освітньої програми	Освітньо-професійна програма є практично орієнтованою. Її структура передбачає оволодіння фундаментальними знаннями в сфері управління, організації, аналітики, адміністрування сучасних підприємств, прибуткових і неприбуткових організацій та установ. Освітньо-професійна програма орієнтована на здобуття студентами професійних знань, умінь, навичок та інших компетентностей для успішного здійснення професійної діяльності.
Методи, методики та технології	<ul style="list-style-type: none"> - загальнонаукові та специфічні методи дослідження (розрахунково-аналітичні, економіко-статистичні, економіко-математичні, експертного оцінювання, фактологічні, соціологічні, документальні, балансовий метод тощо); - методи реалізації функцій менеджменту (методи маркетингових досліджень; методи економічної діагностики; методи прогнозування і планування; методи проектування організаційних структур управління; методи мотивування; методи контролювання; методи оцінювання соціальної, організаційної та економічної ефективності в менеджменті тощо); - методи менеджменту (адміністративні, економічні, соціально-психологічні, технологічні); - технології обґрунтування управлінських рішень (економічний аналіз, імітаційне моделювання, дерево рішень тощо).
Інструментарій та обладнання	Сучасне інформаційно-комунікаційне обладнання, інформаційні системи та програмні продукти, що застосовуються в менеджменті.
Основний фокус освітньої програми та спеціалізації	Загальна – діяльність з організації та управління в сфері менеджменту підприємств, організацій та установ. Спеціальна – діяльність з організації та управління діяльністю підприємств, організацій і установ шляхом використання методів та методик економічного, фінансового аналізу й планування,

	<p>управління та контролю.</p> <p>Ключові слова: менеджмент; діяльність підприємств, організацій, установ; економічний аналіз, економіко-математичне моделювання.</p>
Особливості програми	<p>Програму розроблено з урахуванням особливостей менеджменту підприємств, організацій, установ, а також інформаційних, організаційних, кадрових тощо складових управління ними та специфіки забезпечення планування і прогнозування розвитку інноваційної, проектної та зовнішньо-економічної компонент діяльності підприємств, організацій та установ різних організаційно-правових форм господарювання і власності при застосуванні методів фінансово-економічної діагностики й економічного аналізу та моделювання.</p>
4 – Придатність випускників до працевлаштування та подальшого навчання	
Придатність до працевлаштування	<p>Випускники можуть працювати на посадах: керівника підприємств, установ та організацій (за видами економічної діяльності); керівника виробничих та інших основних підрозділів підприємств, установ та організацій; керівника функціональних підрозділів; керівниками малих підприємств без апарату управління; менеджерами (керівниками) підприємств, установ, організацій (за видами економічної діяльності) та їх підрозділів; викладача та ін. відповідно до Класифікатора професій ДК 003:2010.</p> <p>Права випускників на працевлаштування не обмежуються.</p>
Академічні права випускників	<p>Мають право продовжити навчання на третьому (освітньо-науковому) рівні вищої освіти – доктора філософії. Набуття додаткових кваліфікацій в системі післядипломної освіти.</p>
5 – Викладання та оцінювання	
Викладання та навчання	<p>Лекції, практичні заняття, виконання курсових робіт, контрольні роботи, самостійна робота на основі підручників, навчальних посібників та конспектів лекцій, консультації із викладачами, наукові семінари, демонстраційні класи, елементи дистанційного (онлайн, електронного) навчання проходження практики на профільних підприємствах та в науково-дослідних установах, підготовка кваліфікаційної роботи.</p>

Оцінювання	<p>Методи оцінювання – екзамени, тести, практика, контрольні, курсові роботи, есе, презентації.</p> <p>Формативні (вхідне тестування та поточний контроль): тестування знань або умінь; усні презентації; аналіз текстів або даних; звіти про практику; огляд літератури тощо).</p> <p>Сумативні (підсумковий контроль): екзамен (письмовий з подальшим усним опитуванням); залік (за результатами формативного контролю).</p>
6 – Програмні компетентності	
Інтегральна компетентність	<p>ІК. Здатність розв'язувати складні задачі і проблеми у сфері менеджменту або у процесі навчання, що передбачають проведення досліджень та/або здійснення інновацій за невизначеності умов і вимог</p>
Загальні компетентності (ЗК)	<p>ЗК1. Здатність проведення досліджень на відповідному рівні;</p> <p>ЗК2. Здатність до спілкування з представниками інших професійних груп різного рівня (з експертами з інших галузей знань/видів економічної діяльності);</p> <p>ЗК3. Навички використання інформаційних та комунікаційних технологій;</p> <p>ЗК4. Здатність мотивувати людей та рухатися до спільної мети;</p> <p>ЗК5. Здатність діяти на основі етичних міркувань (мотивів);</p> <p>ЗК6. Здатність генерувати нові ідеї (креативність);</p> <p>ЗК7. Здатність до абстрактного мислення, аналізу та синтезу</p>
Спеціальні (фахові) компетентності	<p>СК1. Здатність обирати та використовувати концепції, методи та інструментарій менеджменту, в тому числі у відповідності до визначених цілей та міжнародних стандартів;</p> <p>СК2. Здатність встановлювати цінності, бачення, місію, цілі та критерії, за якими організація визначає подальші напрями розвитку, розробляти і реалізовувати відповідні стратегії та плани;</p> <p>СК3. Здатність до саморозвитку, навчання впродовж життя та ефективного самоменеджменту;</p> <p>СК4. Здатність до ефективного використання та розвитку ресурсів організації;</p> <p>СК5. Здатність створювати та організовувати ефективні комунікації в процесі управління;</p>

	<p>СК6. Здатність формувати лідерські якості та демонструвати їх в процесі управління людьми;</p> <p>СК7. Здатність розробляти проекти, управляти ними, виявляти ініціативу та підприємливість;</p> <p>СК8. Здатність використовувати психологічні технології роботи з персоналом.</p> <p>СК9. Здатність аналізувати й структурувати проблеми організації, приймати ефективні управлінські рішення та забезпечувати їх реалізацію;</p> <p>СК10. Здатність до управління організацією та її розвитком.</p> <p>СК 11. Здатність визначати та обґрунтовувати вибір сучасних методів, підходів і моделей в системі менеджменту підприємств, організацій та установ з урахуванням мінливого вітчизняного та міжнародного середовища;</p> <p>СК 12. Здатність планувати, організовувати, мотивувати та контролювати діяльність структурних підрозділів та персоналу суб'єктів бізнесу різних форм господарювання та власності;</p> <p>СК 13. Здатність виявляти проблеми, ідентифікувати проектні ризики, збирати і аналізувати інформацію, розробляти альтернативні проекти;</p> <p>СК 14. Здатність обґрунтовувати вибір оптимального управлінського рішення за інформаційною, організаційною, кадровою, ресурсною складовими та забезпечення його економічної ефективності з врахуванням міжнародного контексту.</p>
7 – Програмні результати навчання	
Результати навчання	<p>РН1. Критично осмислювати, вибирати та використовувати необхідний науковий, методичний і аналітичний інструментарій для управління в непередбачуваних умовах;</p> <p>РН2. Ідентифікувати проблеми в організації та обґрунтовувати методи їх вирішення;</p> <p>РН3. Проектувати ефективні системи управління організаціями;</p> <p>РН4. Обґрунтовувати та управляти проектами, генерувати підприємницькі ідеї;</p> <p>РН5. Планувати діяльність організації в стратегічному та тактичному розрізах;</p>

	<p>РН6. Мати навички прийняття, обґрунтування та забезпечення реалізації управлінських рішень в непередбачуваних умовах, враховуючи вимоги чинного законодавства, етичні міркування та соціальну відповідальність;</p> <p>РН7. Організовувати та здійснювати ефективні комунікації всередині колективу, з представниками різних професійних груп та в міжнародному контексті;</p> <p>РНР8. Застосовувати спеціалізоване програмне забезпечення та інформаційні системи для вирішення задач управління організацією;</p> <p>РН9. Вміти спілкуватись в професійних і наукових колах державною та іноземною мовами;</p> <p>РН10. Демонструвати лідерські навички та вміння працювати у команді, взаємодіяти з людьми, впливати на їх поведінку для вирішення професійних задач;</p> <p>РН11. Забезпечувати особистий професійний розвиток та планування власного часу.</p> <p>РН12. Вміти делегувати повноваження та керівництво організацією (підрозділом);</p> <p>РН13. Вміти планувати і здійснювати інформаційне, методичне, матеріальне, фінансове та кадрове забезпечення організації (підрозділу).</p> <p>РН14. Вміти здійснювати операції аналізу, класифікації, узагальнення та порівняння у сфері менеджменту підприємств, організацій та установ державної та приватної форм власності із застосуванням надбань сучасної світової та вітчизняної науки.</p> <p>РН15. Вміти виявляти та класифікувати організаційні, інформаційні, кадрові, ринкові проблеми за їх носіями та іншими факторами в умовах динамічного вітчизняного та міжнародного середовища.</p> <p>РН16. Надавати обґрунтовані висновки стосовно реального стану системи менеджменту об'єкта дослідження.</p> <p>РН17. Розробляти плани та проекти усунення недоліків у організаційній, управлінській та ринковій діяльності підприємств, організацій та установ з метою підвищення ефективності їх господарської діяльності.</p>
--	---

8 – Ресурсне забезпечення реалізації програми	
Кадрове забезпечення	Кадрове забезпечення ОПП формується, в основному, за рахунок кафедри економіки підприємства та виробничого менеджменту. До викладання дисциплін залучаються також інші кафедри факультету менеджменту та інформаційної безпеки й університету. Керівник проектної групи освітньої програми та викладацький склад, який забезпечує її реалізацію, відповідають вимогам, визначеним Ліцензійними умовами провадження освітньої діяльності.
Матеріально-технічне забезпечення	Матеріально-технічне забезпечення відповідає вимогам Ліцензійних умов провадження освітньої діяльності, в тому числі містить навчальні аудиторії та спеціалізовані кабінети (Кабінет розробки наукових студентських бізнес-проектів команди SIFE (Enactus) ВНТУ, Центр культурології), спрямовані на здобуття спеціальних (фахових) компетентностей, оволодіння практичним навичками у сфері менеджменту підприємств, організацій та установ.
Інформаційне та навчально-методичне забезпечення	Відповідно до вимог Ліцензійних умов провадження освітньої діяльності містить бібліотечні ресурси, електронні навчальні ресурси, сайт ВНТУ та сайт кафедри, на яких розміщена основна інформація щодо освітньої діяльності за ОП.
9 – Академічна мобільність	
Національна кредитна мобільність	Здійснюється на підставі укладення угод про співробітництво між Університетом та вищими закладами освіти України.
Міжнародна кредитна мобільність	Здійснюється на підставі укладання угод між Університетом та групою вищих закладів освіти різних країн за узгодженими та затвердженими у встановленому порядку індивідуальними навчальними планами студентів та програмами навчальних дисциплін, а також в межах міжурядових угод про співробітництво в галузі освіти, міжнародних проектів, в яких Університет бере участь, грантів та ін.
Навчання іноземних здобувачів вищої освіти	За даною освітньою програмою не передбачено навчання іноземних здобувачів вищої освіти

2 Перелік компонент освітньо-професійної програми та їх логічна послідовність

2.1 Перелік компонент освітньо-професійної програми

Код н/д	Код	Компоненти освітньої програми (навчальні дисципліни, курсові проекти (роботи), практики, кваліфікаційна робота)	Кількість кредитів	Форма підсумкового контролю
ОБОВ'ЯЗКОВІ КОМПОНЕНТИ				
Загальні				
1.1.	OK1	Інноваційні та психологічні аспекти сучасної освіти	3,0	залік
1.2.	OK2	Ділова іноземна мова	3,0	залік
1.3.	OK3	Інформаційні системи і технології в управлінні організацією	3,0	іспит
1.4.	OK4	Методологія та організація наукових досліджень	3,0	іспит
Професійні				
1.5.	OK5	Ділове адміністрування	3,0	іспит
1.6.	OK6	Фінансовий менеджмент	3,0	іспит
1.7.	OK7	Інноваційне підприємництво	3,0	іспит
1.8.	OK8	Менеджмент зовнішньо-економічної діяльності (в т.ч. курсова робота)	5,5	іспит
1.9.	OK9	Кадровий менеджмент	3,0	іспит
1.10.	OK10	Проектний менеджмент ¹ (в т.ч. курсова робота)	7,5	іспит
1.11.	OK11	Переддипломна практика	10,0	залік
1.12.	OK12	Магістерська кваліфікаційна робота ²	20,0	
Загальний обсяг обов'язкових компонент			67,0	
ВИБІРКОВІ КОМПОНЕНТИ ЗА ВІЛЬНИМ ВИБОРОМ СТУДЕНТА				
2.1	BK1	Дисципліна 1	5,0	залік
2.2	BK2	Дисципліна 2	6,0	залік
2.3	BK3	Дисципліна 3	6,0	залік
2.4	BK4	Дисципліна 4	6,0	залік
Загальний обсяг вибірових компонент			23	
ЗАГАЛЬНИЙ ОБСЯГ ЗА ПЛАНОМ			90	

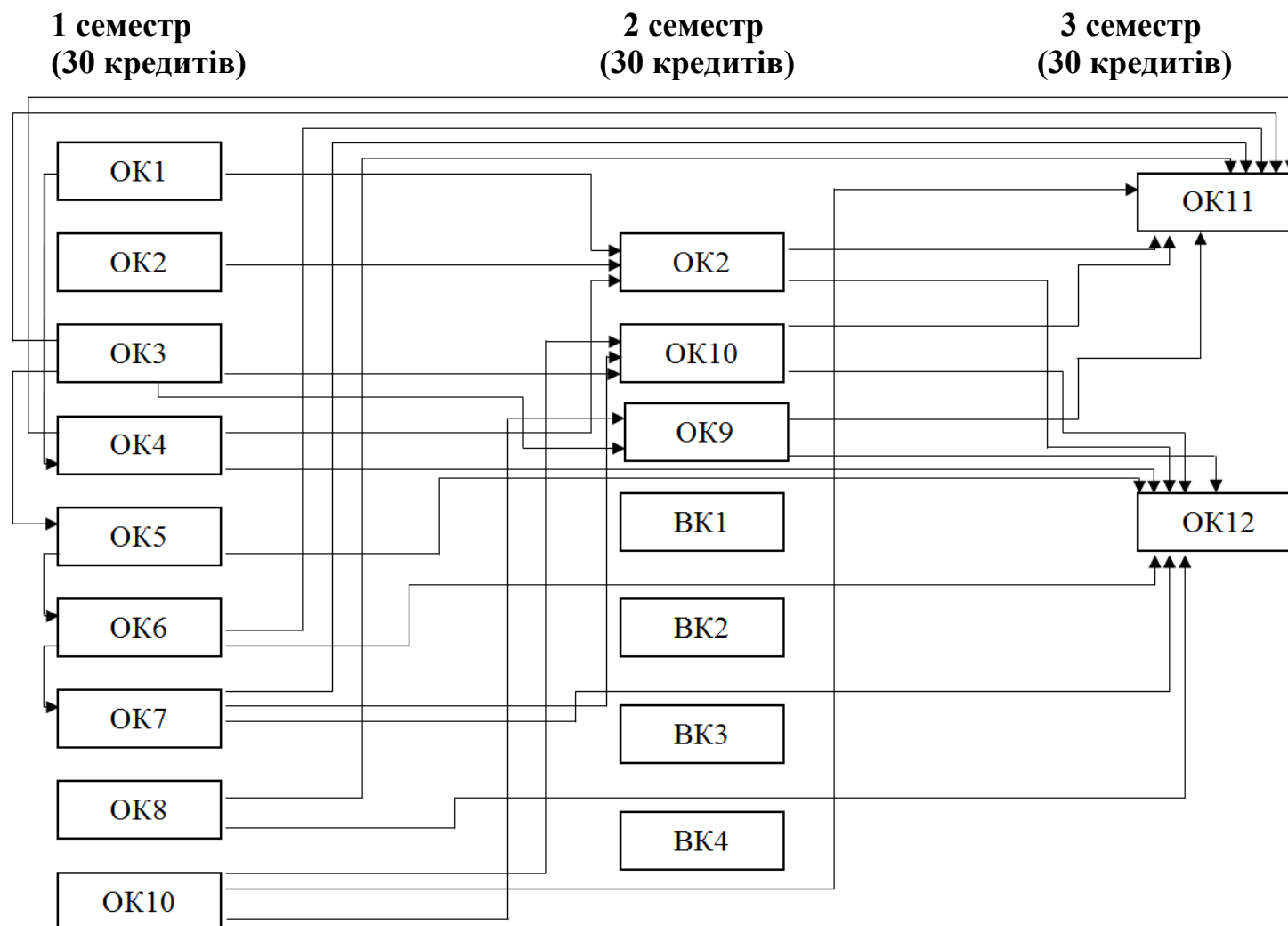
2.2. Структурно-логічна схема освітньо-професійної програми²

3 Форми атестації здобувачів вищої освіти

Форми атестації здобувачів вищої освіти

Атестація здобувачів вищої освіти здійснюється у формі публічного захисту магістерської кваліфікаційної роботи.

Вимоги до кваліфікаційної роботи

Кваліфікаційна робота має передбачати розв'язання складного спеціалізованого завдання та/або практичної проблеми у сфері управління, кадрового менеджменту, фінансово-економічної діяльності, що характеризується комплексністю та невизначеністю умов, потребує застосування теорій та методів економічної науки й управління.

Кваліфікаційна робота не повинна містити академічного плагіату, фальсифікації, фабрикації.

Кваліфікаційна робота має бути оприлюднена на офіційному сайті Вінницького національного технічного університету.

4 Вимоги до наявності системи внутрішнього забезпечення якості вищої освіти

Законодавчою базою формування системи внутрішнього забезпечення якості вищої освіти слугує Закон України «Про вищу освіту». У закладі вищої освіти функціонує система забезпечення якості освітньої діяльності та якості вищої освіти (система внутрішнього забезпечення якості), яка передбачає здійснення таких процедур і заходів:

- 1) визначення принципів та процедур забезпечення якості вищої освіти;
- 2) здійснення моніторингу та періодичного перегляду освітніх програм;
- 3) щорічне оцінювання здобувачів вищої освіти, науково-педагогічних і педагогічних працівників закладу вищої освіти та регулярне оприлюднення результатів таких оцінювань на офіційному веб-сайті закладу вищої освіти, на інформаційних стендах і в будь-який інший спосіб;
- 4) забезпечення підвищення кваліфікації педагогічних, наукових і науково-педагогічних працівників;
- 5) забезпечення наявності необхідних ресурсів для організації освітнього процесу, у тому числі самостійної роботи студентів, за кожною освітньою програмою;
- 6) забезпечення наявності інформаційних систем для ефективного управління освітнім процесом;
- 7) забезпечення публічності інформації про освітні програми, ступені вищої освіти та кваліфікації;
- 8) забезпечення дотримання академічної доброчесності працівниками закладів вищої освіти та здобувачами вищої освіти, у тому числі створення і забезпечення функціонування ефективного системи запобігання та виявлення академічного плагіату;
- 9) інших процедур і заходів, які забезпечують належний рівень якості вищої освіти.

Система забезпечення закладом вищої освіти якості освітньої діяльності та якості вищої освіти (система внутрішнього забезпечення якості) за поданням закладу вищої освіти оцінюється Національним агентством із забезпечення якості вищої освіти або акредитованими ним незалежними установами оцінювання та забезпечення якості вищої освіти на предмет її відповідності вимогам до системи забезпечення якості вищої освіти, що затверджуються Національним агентством із забезпечення якості вищої освіти, й міжнародним стандартам і рекомендаціям щодо забезпечення якості вищої освіти.

5 Перелік нормативних документів, на яких базується стандарт вищої освіти

1. Про вищу освіту : Закон України від 01.07.2014 р. № 1556-VII. Дата оновлення: 25.09.2020. URL: <http://zakon2.rada.gov.ua/laws/show/1556-18> (дата звернення: 29.09.2020).

2. Про освіту : Закон України від 05.09.17 р. № 2145-VIII. Дата оновлення: 24.06.2020. URL: <https://zakon.rada.gov.ua/laws/show/2145-19#Text> (дата звернення: 29.09.2020).

3. Національний класифікатор України: «Класифікатор професій» ДК 003:2010 : наказ Держспоживстандарту України від 28.07.10 № 327. Дата оновлення: 18.08.2020. URL: <https://zakon.rada.gov.ua/rada/show/va327609-10#Text> (дата звернення: 30.09.2020).

4. Національна рамка кваліфікацій : Постанова Кабінету Міністрів України від 23.11.2011 р. № 1341. Дата оновлення: 25.06.2020. URL: <http://zakon4.rada.gov.ua/laws/show/1341-2011-п> (дата звернення: 29.09.2020).

5. Про затвердження переліку галузей знань і спеціальностей, за якими здійснюється підготовка здобувачів вищої освіти : Постанова Кабінету Міністрів України від 29.04.15 № 266. Дата оновлення: 01.02.2017. URL: <http://zakon4.rada.gov.ua/laws/show/266-2015-п> (дата звернення: 29.09.2020).

6. Стандарти і рекомендації щодо забезпечення якості в Європейському просторі вищої освіти (ESG). URL: https://www.britishcouncil.org.ua/sites/default/files/standards-and-guidelines_for_qa_in_the_ehea_2015.pdf (дата звернення: 28.09.2020)

7. Data for Sustainable Development Goals. ISCED (МСКО) 2011. URL:<http://www.uis.unesco.org/education/documents/isced-2011-en.pdf> (дата звернення: 30.09.2020).

8. Data for SustainableDevelopment Goals.ISCED-F (МСКО-Г) 2013. URL:<http://www.uis.unesco.org/Education/Documents/isced-fields-of-educationtraining-2013.pdf> (дата звернення: 28.09.2020).

9. Методичні рекомендації щодо розроблення стандартів вищої освіти : Наказ Міністерства освіти і науки України від 01.06.17 № 600 (у редакції наказу Міністерства освіти і науки України від 21.12.17» № 1648). URL: <https://mon.gov.ua/storage/app/media/vishcha-osvita/rekomendatsii-1648.pdf> (дата звернення: 28.09.2020).

Пояснювальна записка

Освітньо-професійна програма містить програмні компетентності, що визначають специфіку підготовки магістрів зі спеціальності 073 «Менеджмент підприємств, організацій і установ» та програмні результати навчання, які виражають те, що студент повинен знати, розуміти та бути здатним виконувати після успішного завершення освітньої програми. В таблицях А.1-А.4 (додаток А) наведено матриці відповідності визначених освітньою програмою результатів навчання (компетентностей) та освітніх компонентів.

Додаток А

Таблиця А.1

Матриця відповідності визначених Стандартом компетентностей дескрипторам НРК (за 7-м рівнем, магістерським)

Класифікація Компетентностей за НРК	Знання ЗН1. Спеціалізовані концептуальні знання, набуті у процесі навчання та/або професійної діяльності на рівні новітніх досягнень, які є основою для оригінального мислення та інноваційної діяльності, зокрема в контексті дослідницької роботи ЗН2. Критичне осмислення проблем у навчанні та/або професійній діяльності та на міжпредметних галузях	Уміння УМ1. Розв'язання складних задач і проблем, що потребує оновлення та інтеграції знань, часто в умовах неповної/недостатньої інформації та суперечливих вимог УМ2. Проведення дослідницької та/або інноваційної діяльності	Комунікація К1. Зрозуміле і недвозначне донесення власних висновків, а також знань та пояснень, що їх обґрунтовують, до фахівців і нефахівців, зокрема до осіб, які навчаються К2. Використання іноземних мов у професійній діяльності	Автономія та відповідальність АВ1. Прийняття рішень у складних і непередбачуваних умовах, що потребує застосування нових підходів та прогнозування АВ2. Відповідальність за розвиток професійного знання і практик, оцінку стратегічного розвитку команди АВ3. Здатність до подальшого навчання, яке значною мірою є автономним та самостійним
Загальні компетентності				
ЗК1	ЗН2	УМ1, УМ2	К1, К2	АВ3
ЗК2			К1, К2	
ЗК3		УМ1, УМ2	К1	АВ1
ЗК4		УМ1	К1	АВ1, АВ2
ЗК5			К1	АВ2
ЗК6		УМ1		АВ3
ЗК7	ЗН1, ЗН2	УМ1		
Спеціальні (фахові) компетентності				
СК1	ЗН2	УМ1		
СК2			К2	
СК3			К2	
СК4		УМ1		
СК5	ЗН2		К2	
СК6				
СК7	ЗН1	УМ1		
СК8		УМ1		
<i>Додатково для освітньо-професійної програми</i>				
СК09*	ЗН2	УМ1	К1	АВ1, АВ3
СК10*	ЗН1	УМ1, УМ2	К1	АВ1

Матриця забезпечення програмних результатів навчання обов'язковими освітніми компонентами²

	ОК 1	ОК2	ОК3	ОК4	ОК5	ОК6	ОК7	ОК8	ОК9	ОК10	ОК11	ОК12
PH1				+							+	+
PH2					+	+					+	+
PH3			+		+				+			+
PH4						+	+	+				+
PH5						+	+		+			+
PH6							+				+	+
PH7	+	+									+	+
PH8			+					+			+	+
PH9		+		+							+	+
PH10	+										+	+
PH11				+						+	+	+
PH12					+							+
PH13					+					+	+	+
PH14								+			+	+
PH15									+	+	+	+
PH16											+	+
PH17								+	+		+	+

Матриця відповідності компетентностей обов'язковим освітнім компонентам²

	ОК 1	ОК2	ОК3	ОК4	ОК5	ОК6	ОК7	ОК8	ОК9	ОК10	ОК11	ОК12
ІК	+	+	+	+	+	+	+	+	+	+	+	+
ЗК1			+	+	+				+		+	+
ЗК2	+	+			+						+	+
ЗК3			+		+	+		+		+	+	+
ЗК4			+		+	+	+	+		+	+	+
ЗК5	+	+		+							+	+
ЗК6			+		+		+			+	+	+
ЗК7				+				+				+
СК1				+			+				+	+
СК2			+		+	+	+		+	+	+	+
СК3	+			+						+	+	+
СК4						+		+	+			+
СК5	+	+	+		+			+	+		+	+
СК6	+									+	+	+
СК7					+	+	+	+				+
СК8	+		+		+					+	+	+
СК9			+	+	+		+			+	+	+
СК10					+	+						+
СК11								+	+		+	+
СК12									+	+	+	+
СК13								+			+	+
СК14									+	+	+	+

ЛИСТОК РЕЄСТРАЦІЇ ЗМІН

Номер зміни	Введення в дію	Що змінилось	Коли вступають в дію
1	Рішення Вченої ради ВНТУ (протокол № 5 від 10.11.21) Наказ №34 від 10.11.21	Зміна у переліку освітніх компонентів	3 2022/2023 н. р.
2	Рішення Вченої ради ВНТУ (протокол № 5 від 10.11.21) Наказ №34 від 10.11.21	Зміни у структурно-логічній схемі, додатку А	3 2022/2023 н. р.
3	Рішення Вченої ради ВНТУ (протокол №1 від 30.08.2023) Наказ №221 від 30.08.2023)	Зміна мети ОП у відповідності до нової стратегії розвитку ВНТУ на 2023-2027 рр. (Протокол Вченої ради ВНТУ №15 від 29 червня 2023 р.)	3 2023/2024 н.р.