

МІНІСТЕРСТВО ОСВІТИ І НАУКИ УКРАЇНИ
ВІННИЦЬКИЙ НАЦІОНАЛЬНИЙ ТЕХНІЧНИЙ УНІВЕРСИТЕТ



ЗАТВЕРДЖЕНО

Ректор ВНТУ

В.В. Грабко

Наказ ВНТУ № 139 від 24.06.2020 р.

ОСВІТНЬО-ПРОФЕСІЙНА ПРОГРАМА

Менеджмент інформаційних технологій

Рівень вищої освіти	перший (бакалаврський)
Спеціальність	073 Менеджмент
Галузь знань	07 Управління та адміністрування
Освітня кваліфікація	бакалавр менеджменту

Розглянуто та схвалено
на засіданні Вченої Ради ВНТУ
Протокол № 12 від 24.06.2020 р.

Вінниця, 2020

ЛИСТ ПОГОДЖЕННЯ

ОПП Менеджмент інформаційних технологій

Рівень вищої освіти перший (бакалаврський)

Спеціальність 073 Менеджмент

Гарант ОПП

к.е.н., доцент кафедри МБІС  Ю. В. Міронова

Директор Центру забезпечення

якості освіти ВНТУ  О. П. Войтович

Освітньо-професійну програму розглянуто та схвалено на засіданні кафедри менеджменту та безпеки інформаційних систем;

протокол № 14 від 31.03. 2020 р.

Зав. кафедри  В. В. Карпінєць

ОПП розглянуто після надходження всіх зауважень та пропозицій та схвалено на:

засіданні Вченої ради Факультету менеджменту та інформаційної безпеки; протокол № 7 від « 18 » 05 2020 р.

Голова

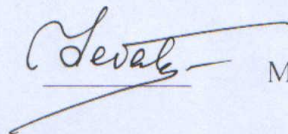
 М. І. Небава

засіданні Методичної ради ВНТУ,

протокол № 12 від « 18 » 06 2020 р.

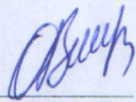
Голова  О. М. Васілевський

ПРЕАМБУЛА**ОПП Менеджмент інформаційних технологій**

Рівень вищої освіти перший (бакалаврський)
Спеціальність 073 менеджмент

Розроблена на основі стандарту вищої освіти (наказ №1165 від 29.10.2018 р. «Про затвердження стандарту вищої освіти за спеціальністю 073 Менеджмент для першого (бакалаврського) рівня вищої освіти»)

РОЗРОБНИКИ

Гарант ОПП, доцент кафедри менеджменту та безпеки інформаційних систем, к.е.н.

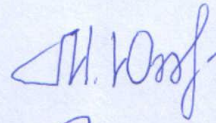

Ю. В. Міронова

Зав. кафедри менеджменту та безпеки інформаційних систем, к.т.н., доцент



В. В. Карпінець

Освітньо-професійну програму розглянуто та схвалено на засіданні Студентської ради Факультету менеджменту та інформаційної безпеки;

протокол № 10 від « 9 » 06 2020р.

Голова

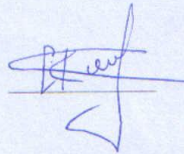

К. Р. Салієва

РЕЦЕНЗІЙ-ВІДГУКИ РОБОТОДАВЦІВ

На освітньо-професійну програму надіслали рецензії та відгуки:

Зміст

Вступ.....	5
1. Профіль освітньо-професійної програми.....	5
2. Перелік компонент освітньо-професійної програми та їх логічна послідовність.....	14
3. Форми атестації здобувачів вищої освіти.....	16
4. Вимоги до наявності системи внутрішнього забезпечення якості вищої освіти.....	16
5. Перелік нормативних документів, на яких базується освітня програма.....	17
Пояснювальна записка.....	17
Додаток А. Матриці відповідності.....	18

Вступ

Освітньо-професійна програма (далі – ОПП) підготовки бакалаврів за спеціальністю 073 «Менеджмент» розроблена із врахуванням стандарту вищої освіти зі спеціальності 073 «Менеджмент», а також пропозицій Науково-методичної ради Міністерства освіти і науки України, Науково-методичної підкомісії зі спеціальності 073 «Менеджмент».

1 Профіль освітньо-професійної програми

1 – Загальна інформація	
Повна назва вищого навчального закладу та структурного підрозділу	Вінницький національний технічний університет, кафедра менеджменту та безпеки інформаційних систем
Ступінь вищої освіти та назва кваліфікації мовою оригіналу	Бакалавр Бакалавр менеджменту
Офіційна назва освітньої програми	Менеджмент інформаційних технологій
Тип диплому та обсяг освітньої програми	Диплом бакалавра, одиничний, 240 кредитів ЄКТС, термін навчання – 3 роки 10 місяців
Цикл/рівень	7 рівень НРК України, перший цикл FQ-EHEA, 6 рівень EQF-LLL
Передумови	Повна загальна середня освіта або освітньо-кваліфікаційний рівень «молодший спеціаліст» (ступінь «молодший бакалавр»)
Мова (и) викладання	Українська
Термін дії освітньої програми	5 років
Інтернет-адреса постійного розміщення опису освітньої програми	http://mbis.vntu.net/wp-content/uploads/2020/07/ОПП_MIT.pdf
2 – Мета освітньої програми	
Формування загальних та професійних компетентностей, необхідних для вирішення практичних проблем та складних спеціалізованих задач, що характеризуються комплексністю та невизначеністю умов у сфері управління інформаційними технологіями в організаціях та їх підрозділах через доступну сучасну освіту завдяки знанням та досвіду викладачів	
3 – Характеристика освітньої програми	
Предметна область (галузь знань, спеціальність,	Галузь знань – 07 «Управління та адміністрування» Спеціальність – 073 «Менеджмент»

спеціалізація	ОПП – Менеджмент інформаційних технологій
Орієнтація освітньої програми	освітньо-професійна програма орієнтована на парадигми, закони, закономірності, принципи, історичні передумови розвитку інформаційного менеджменту; концепції системного, ситуаційного, адаптивного, антисипативного, антикризового, інноваційного, інвестиційного, проектного менеджменту, що реалізуються на основі сучасних інформаційних систем із метою ефективного управління суб'єктами господарювання та організаціями.
Методи, методики та технології	загальнонаукові та специфічні методи дослідження (розрахунково-аналітичні, економіко-статистичні, економіко-математичні, експертного оцінювання, фактологічні, соціологічні, документальні, балансові, що реалізуються засобами сучасних інформаційних систем); інформаційні технології менеджменту; методи менеджменту (адміністративні, економічні, соціально-психологічні, технологічні) та реалізації його функцій на основі інформаційних систем; методи економічної діагностики, прогнозування і планування, проектування організаційних структур управління, мотивування, контролювання, реалізовані засобами сучасних інформаційних технологій; методи оцінювання соціальної, організаційної та економічної ефективності в менеджменті тощо).
Інструменти та обладнання	інформаційні системи та програмні продукти, що застосовуються в менеджменті; сучасне інформаційно-комунікаційне обладнання.
Основний фокус освітньої програми та спеціалізації	Загальна – діяльність з організації та управління у сфері менеджменту інформаційних технологій. Спеціальна – діяльність з організації та управління інформаційною діяльністю шляхом використання комп'ютерних засобів, методів та методик аналізу, управління та контролю. Ключові слова: менеджмент, інформаційні технології.
Особливості програми	Програму розроблено із врахуванням особливостей управління різними суб'єктами господарювання на основі сучасних інформаційних систем; планування і прогнозування

	функціонування різного рівня підприємницьких структур засобами сучасних інформаційних технологій.
4 – Придатність випускників до працевлаштування та подальшого навчання	
Придатність до працевлаштування	Професійна діяльність за такими назвами робіт: технічний фахівець в галузі управління, фахівець з корпоративного управління, помічник керівника підприємства (установи, організації), помічник керівника виробничого підрозділу, помічник керівника іншого основного підрозділу, помічник керівника малого підприємства без апарату управління, менеджер допоміжної діяльності у сфері інформаційних технологій та інші відповідно до Класифікатора професій ДК 003:2010. Права випускників на працевлаштування не обмежуються.
Подальше навчання	Мають право продовжити навчання на другому (магістерському) рівні вищої освіти. Набуття додаткових кваліфікацій у системі післядипломної освіти.
5 – Викладання та оцінювання	
Викладання та навчання	Лекції, практичні заняття, виконання курсових робіт, контрольні роботи, самостійна робота на основі підручників, навчальних посібників та конспектів лекцій, консультації із викладачами, наукові семінари, демонстраційні класи, елементи дистанційного (онлайн, електронного) навчання проходження практики на профільних підприємствах та в науково-дослідних установах, підготовка кваліфікаційної роботи.
Оцінювання	Методи оцінювання – екзамени, тести, практика, контрольні, курсові роботи, презентації. Формативні (вхідне тестування та поточний контроль): тестування знань або умінь; усні презентації; аналіз текстів або даних; звіти про практику; огляд літератури тощо). Сумативні (підсумковий контроль): екзамен (письмовий з подальшим усним опитуванням); залік (за результатами формативного контролю).
6 – Програмні компетентності	
Інтегральна	Здатність розв'язувати складні спеціалізовані

компетентність	задачі та практичні проблеми, які характеризуються комплексністю і невизначеністю умов, у сфері менеджменту або у процесі навчання, що передбачає застосування теорій та методів соціальних та поведінкових наук.
Загальні компетентності (ЗК)	<p>ЗК01. Здатність реалізувати свої права і обов'язки як члена суспільства, усвідомлювати цінності громадянського (демократичного) суспільства та необхідність його сталого розвитку, верховенства права, прав і свобод людини і громадянина в Україні.</p> <p>ЗК02. Здатність зберігати та примножувати моральні, культурні, наукові цінності та примножувати досягнення суспільства на основі розуміння історії та закономірностей розвитку предметної області, її місця у загальній системі знань про природу і суспільство та у розвитку суспільства, техніки і технологій, використовувати різні види та форми рухової активності для активного відпочинку та ведення здорового способу життя.</p> <p>ЗК03. Здатність до абстрактного мислення, аналізу, синтезу.</p> <p>ЗК04. Здатність застосовувати знання у практичних ситуаціях.</p> <p>ЗК05. Знання та розуміння предметної області та розуміння професійної діяльності.</p> <p>ЗК06. Здатність спілкуватися державною мовою як усно, так і письмово.</p> <p>ЗК07. Здатність спілкуватися іноземною мовою.</p> <p>ЗК08. Навички використання інформаційних і комунікаційних технологій.</p> <p>ЗК09. Здатність вчитися і оволодівати сучасними знаннями.</p> <p>ЗК10. Здатність до проведення досліджень на відповідному рівні.</p> <p>ЗК11. Здатність до адаптації та дії в новій ситуації.</p> <p>ЗК12. Здатність генерувати нові ідеї (креативність).</p> <p>ЗК13. Цінування та повага різноманітності та мультикультурності.</p>

	<p>ЗК14. Здатність працювати у міжнародному контексті.</p> <p>ЗК15. Здатність діяти на основі етичних міркувань (мотивів).</p>
<p>Спеціальні (фахові) компетентності (СК)</p>	<p>СК01. Здатність визначати та описувати характеристики організації.</p> <p>СК02. Здатність аналізувати результати діяльності організації, зіставляти їх з факторами впливу зовнішнього та внутрішнього середовища.</p> <p>СК03. Здатність визначати перспективи розвитку організації.</p> <p>СК04. Вміння визначати функціональні області організації та зв'язки між ними.</p> <p>СК05. Здатність управляти організацією та її підрозділами через реалізацію функцій менеджменту.</p> <p>СК06. Здатність діяти соціально відповідально і свідомо.</p> <p>СК07. Здатність обирати та використовувати сучасний інструментарій менеджменту інформаційних технологій.</p> <p>СК08. Здатність планувати діяльність організації та управляти часом.</p> <p>СК09. Здатність працювати в команді та налагоджувати міжособистісну взаємодію під час вирішення професійних завдань.</p> <p>СК10. Здатність оцінювати виконувані роботи, забезпечувати їх якість та мотивувати персонал організації.</p> <p>СК11. Здатність створювати та організовувати ефективні комунікації в процесі управління.</p> <p>СК12. Здатність аналізувати й структурувати проблеми організації, формувати обґрунтовані управлінські рішення.</p> <p>СК13. Розуміти принципи і норми права та використовувати їх у професійній діяльності.</p> <p>СК14. Розуміти принципи психології та використовувати їх у професійній діяльності.</p> <p>15. Здатність формувати та демонструвати лідерські якості та поведінкові навички.</p>
<p>7 – Програмні результати навчання</p>	

	<p>РН01. Знати свої права і обов'язки як члена суспільства, усвідомлювати цінності громадянського суспільства, верховенства права, прав і свобод людини і громадянина в Україні.</p> <p>РН02. Зберігати моральні, культурні, наукові цінності та примножувати досягнення суспільства, використовувати різні види та форми рухової активності для ведення здорового способу життя.</p> <p>РН03. Демонструвати знання теорій, методів і функцій менеджменту, сучасних концепцій лідерства.</p> <p>РН04. Демонструвати навички виявлення проблем та обґрунтування управлінських рішень.</p> <p>РН05. Описувати зміст функціональних сфер діяльності організації.</p> <p>РН06. Виявляти навички пошуку, збирання та аналізу інформації, розрахунку показників для обґрунтування управлінських рішень.</p> <p>РН07. Виявляти навички організаційного проектування.</p> <p>РН08. Застосовувати методи менеджменту для забезпечення ефективності діяльності організації.</p> <p>РН09. Демонструвати навички взаємодії, лідерства, командної роботи.</p> <p>РН10. Мати навички обґрунтування дієвих інструментів мотивування персоналу організації.</p> <p>РН11. Демонструвати навички аналізу ситуації та здійснення комунікації у різних сферах діяльності організації.</p> <p>РН12. Оцінювати правові, соціальні та економічні наслідки функціонування організації.</p> <p>РН13. Спілкуватися в усній та письмовій формі державною та іноземною мовами.</p> <p>РН14. Ідентифікувати причини стресу, адаптувати себе та членів команди до стресової ситуації, знаходити засоби до її нейтралізації.</p> <p>РН15. Демонструвати здатність діяти соціально відповідально та громадсько свідомо на основі етичних міркувань (мотивів), повагу до різноманітності та міжкультурності.</p> <p>РН16. Демонструвати навички самостійної роботи, гнучкого мислення, відкритості до нових</p>
--	--

	<p>знань, бути критичним і самокритичним.</p> <p>PH17. Виконувати дослідження індивідуально та/або в групі під керівництвом лідера</p> <p>PH18. Застосовувати ПК та периферійні пристрої, сучасні інформаційні системи та технології, Інтернет-ресурси в управлінській діяльності.</p> <p>PH19. Уміти засобами сучасних інформаційних систем складати бухгалтерську, фінансову та оперативну звітність.</p> <p>PH20. Уміти на основі сучасних інформаційних технологій здійснювати пошук, систематизацію та оброблення інформації, необхідної для прийняття управлінських рішень.</p>
8 – Ресурсне забезпечення реалізації програми	
Кадрове забезпечення	Кадрове забезпечення ОПП формується, в основному, за рахунок кафедри менеджменту та безпеки інформаційних систем. До викладання дисциплін в незначній мірі залучаються також інші кафедри факультету менеджменту та інформаційної безпеки. Керівник проектної групи освітньої програми та викладацький склад, який забезпечує її реалізацію, відповідають вимогам, визначеним Ліцензійними умовами провадження освітньої діяльності.
Матеріально-технічне забезпечення	Матеріально-технічне забезпечення відповідає вимогам Ліцензійних умов провадження освітньої діяльності; воно складається з: навчальних аудиторій та спеціалізованих кабінетів: комп'ютерного центру Академії Cisco, класів комп'ютерної зали ФМІБ, кабінету розробки наукових студентських бізнес-проектів команди SIFE (Enactus) ВНТУ, Центру культурології; матеріально-технічне забезпечення орієнтоване на здобуття спеціальних (фахових) компетентностей, оволодіння практичним навичками у сфері менеджменту засобами інформаційних технологій.
Інформаційне та навчально-методичне забезпечення	Відповідно до вимог Ліцензійних умов провадження освітньої діяльності містить в собі бібліотечні ресурси, електронні навчальні ресурси, сайт ВНТУ та сайт кафедри, на яких

	розміщена основна інформація щодо освітньої діяльності за ОПП.
9 – Академічна мобільність	
Національна кредитна мобільність	Здійснюється на підставі укладення угод про співробітництво між Університетом та вищими закладами освіти України.
Міжнародна кредитна мобільність	Здійснюється на підставі укладання угод між Університетом та групою вищих закладів освіти різних країн за узгодженими та затвердженими у встановленому порядку індивідуальними навчальними планами студентів та програмами навчальних дисциплін, а також в межах міжурядових угод про співробітництво в галузі освіти, міжнародних проектів, в яких Університет бере участь, грантів та ін.
Навчання іноземних здобувачів вищої освіти	За даною освітньою програмою не передбачено навчання іноземних здобувачів вищої освіти

2 Перелік компонент освітньо-професійної програми та їх логічна послідовність

2.1 Перелік компонент освітньо-професійної програми

Код н/д		Компоненти освітньої програми (навчальні дисципліни, курсові проекти (роботи), практики, кваліфікаційна робота)	Кількість кредитів	Форма підсумкового контролю
ОБОВ'ЯЗКОВІ КОМПОНЕНТИ				
Загальні				
1.1.	OK1	Історія та культура України	3,0	залік
1.2.	OK2	Філософія	3,0	залік
1.3.	OK3	Політологія	3,0	залік
1.4.	OK4	Українська мова за професійним спрямуванням	3,0	залік
1.5.	OK5	Іноземна мова за професійним спрямуванням	8,0	залік
1.6.	OK6	Етика та психологія ділових відносин	3,0	залік
1.7.	OK7	БЖД та основи охорони праці	3,0	залік
1.8.	OK8	Екологія та основи біобезпеки та біоетики	3,0	залік
1.9.	OK9	Вища математика	11,0	іспит
Професійні				
1,10.	OK10	Статистика	4,0	іспит
1.11.	OK11	Інформаційні системи і технології	8,0	іспит
1.12.	OK12	Основи економічної теорії	3,0	іспит
1.13.	OK13	Макроекономіка	3,0	іспит
1.14.	OK14	Мікроекономіка	3,0	іспит
1.15.	OK15	Менеджмент та управління персоналом	4,0	іспит
1.16.	OK16	Самоменеджмент	4,0	іспит
1.17.	OK17	Операційний менеджмент	5,0	іспит
1.18.	OK18	Стратегічне управління	3,0	іспит
1.19.	OK19	Фінанси, гроші та кредит	4,0	іспит
1.20.	OK20	Управління інноваціями	3,0	іспит
1.21.	OK21	Право	4,0	іспит
1.22.	OK22	Міжнародні економічні відносини	4,0	іспит
1.23.	OK23	Зовнішньоекономічна діяльність підприємства	3,0	іспит
1.24.	OK24	Економіка підприємства	3,5	іспит
1.25.	OK25	Бухгалтерський облік (в т.ч. курсова робота)	5,0	іспит
1.26.	OK26	Економетрія	3,0	залік
1.27.	OK27	ОНДР	4,0	залік
1.28.	OK28	Вступ до фаху	4,0	залік
1.29.	OK29	Інтернет-технології в бізнесі	3,0	іспит
1.30.	OK30	Веб-дизайн	3,0	іспит
1.31.	OK31	Інформаційні технології в управлінні ризиками (в т.ч. курсова робота)	5,0	іспит
1.32.	OK32	Економіка та організація інформаційного бізнесу (в т.ч. курсова робота)	5,0	іспит
1.33.	OK33	Логістика	3,0	залік
1.34.	OK34	Методи прийняття управлінських рішень (в т.ч. курсова робота)	6,0	іспит
1.35.	OK35	Моделі та структури даних в економіці	3,0	іспит
1.36.	OK36	Основи метрології, стандартизації та управління	3,0	залік

		якістю		
1.37.	ОК37	Комп'ютерні мережі (в т.ч. курсова робота)	4,5	іспит
1.38.	ОК38	Менеджмент інформаційної безпеки (в т.ч. курсова робота)	6,0	іспит
1.39.	ОК39	виробнича практика	9,0	залік
1.40.	ОК40	переддипломна практика	4,5	залік
1.41.	ОК41	бакалаврська дипломна робота	10,5	
Загальний обсяг обов'язкових компонент			180	
ВИБІРКОВІ КОМПОНЕНТИ ЗА ВІЛЬНИМ ВИБОРОМ СТУДЕНТА				
Загальні				
2.1.	ВК1	Дисципліни гуманітарної та філософської підготовки	6,0	залік
2.2.	ВК2	Дисципліни суспільно-політичної підготовки	6,0	залік
Професійні				
2.3.	ВК3	Дисципліна 1	5,0	залік
2.4.	ВК4	Дисципліна 2	5,0	залік
2.5.	ВК5	Дисципліна 3	5,0	залік
2.6.	ВК6	Дисципліна 4	5,0	залік
2.7.	ВК7	Дисципліна 5	5,0	залік
2.8.	ВК8	Дисципліна 6	5,0	залік
2.9.	ВК9	Дисципліна 7	5,0	залік
2.10.	ВК10	Дисципліна 8	5,0	залік
2.11.	ВК11	Дисципліна 9	4,0	залік
2.12.	ВК12	Дисципліна 10	4,0	залік
Загальний обсяг вибіркового компонент			60	
ЗАГАЛЬНИЙ ОБСЯГ ЗА ПЛАНОМ			240	

2.2. Структурно-логічна схема освітньо-професійної програми

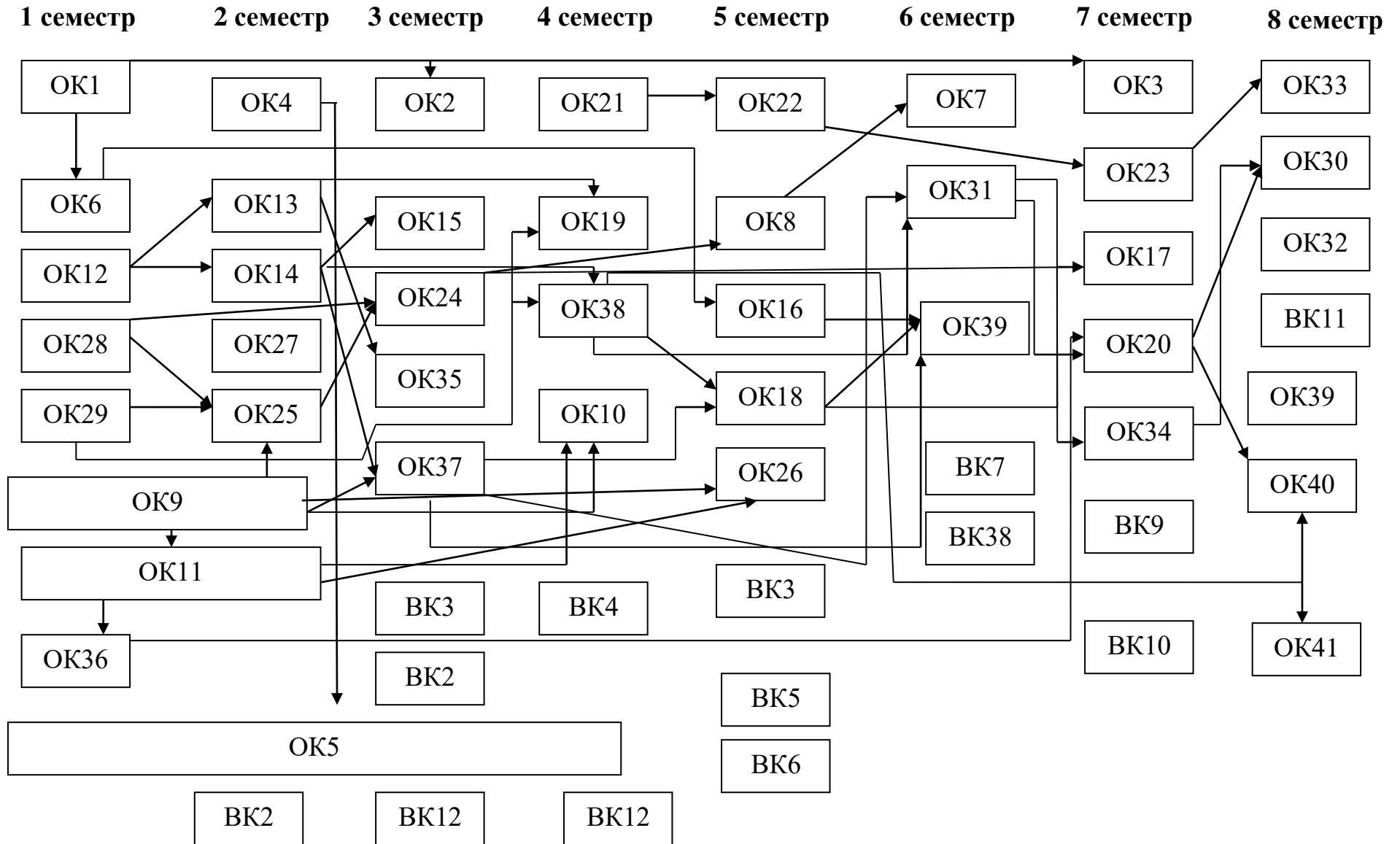

3 Форми атестації здобувачів вищої освіти

Форми атестації здобувачів вищої освіти

Атестація здобувачів вищої освіти здійснюється у формі публічного захисту кваліфікаційної роботи бакалавра.

Вимоги до кваліфікаційної роботи

Кваліфікаційна робота передбачає розв'язання засобами сучасних інформаційних технологій складного спеціалізованого завдання та/або практичної проблеми у сфері управління, стратегічного менеджменту, інформаційної діяльності, що характеризується комплексністю та невизначеністю умов, потребує застосування теорій та методів управлінської науки.

У кваліфікаційній роботі не може бути академічного плагіату, фальсифікації та списування.

Кваліфікаційна робота має бути оприлюднена на сайті Вінницького національного технічного університету.

4 Вимоги до наявності системи внутрішнього забезпечення якості вищої освіти

У закладі вищої освіти функціонує система забезпечення якості освітньої діяльності та якості вищої освіти (система внутрішнього забезпечення якості), яка передбачає здійснення таких процедур і заходів:

- 1) визначення принципів та процедур забезпечення якості вищої освіти;
- 2) здійснення моніторингу та періодичного перегляду освітніх програм;
- 3) щорічне оцінювання здобувачів вищої освіти, науково-педагогічних і педагогічних працівників закладу вищої освіти, регулярне оприлюднення результатів таких оцінювань на офіційному веб-сайті закладу вищої освіти, на інформаційних стендах та в будь-який інший спосіб;
- 4) забезпечення підвищення кваліфікації педагогічних, наукових і науково-педагогічних працівників;
- 5) забезпечення наявності необхідних ресурсів для організації освітнього процесу, у тому числі самостійної роботи студентів, за кожною освітньою програмою;
- 6) забезпечення наявності інформаційних систем для ефективного управління освітнім процесом;
- 7) забезпечення публічності інформації про освітні програми, ступені вищої освіти та кваліфікації;
- 8) забезпечення дотримання академічної доброчесності працівниками закладів вищої освіти та здобувачами вищої освіти, у тому числі створення і забезпечення функціонування ефективною системи запобігання та виявлення академічного плагіату;

- 9) інших процедур і заходів, які забезпечують належний рівень якості вищої освіти.

Система забезпечення закладом вищої освіти якості освітньої діяльності та якості вищої освіти (система внутрішнього забезпечення якості) за поданням закладу вищої освіти оцінюється Національним агентством із забезпечення якості вищої освіти або акредитованими ним незалежними установами оцінювання та забезпечення якості вищої освіти на предмет її відповідності вимогам, що висуваються до системи забезпечення якості вищої освіти, які затверджуються Національним агентством із забезпечення якості вищої освіти та міжнародним стандартам і рекомендаціям щодо забезпечення якості вищої освіти.

5 Перелік нормативних документів, на яких базується стандарт вищої освіти

1. Закон «Про вищу освіту» // База даних «Законодавство України» / ВР України. URL: <http://zakon4.rada.gov.ua/laws/show/1556-18> (дата звернення: 15.06.2020).
2. Закон «Про освіту» // База даних «Законодавство України» / ВР України. URL: <http://zakon5.rada.gov.ua/laws/show/2145-19> (дата звернення: 15.06.2020).
3. Національний класифікатор України: «Класифікатор професій» ДК 003:2010 (Редакція від 30.11.2017) // База даних «Законодавство України» / ВР України. URL: <http://zakon.rada.gov.ua/rada/show/va327609-10> (дата звернення: 15.06.2020).
4. Національна рамка кваліфікацій // База даних «Законодавство України»/ВР України. URL: <http://zakon4.rada.gov.ua/laws/show/1341-2011-п> (дата звернення: 15.06.2020).
5. Постанова Кабінету Міністрів України «Про затвердження переліку галузей знань і спеціальностей, за якими здійснюється підготовка здобувачів вищої освіти» (редакція від 30.11.2017) // База даних «Законодавство України» / ВР України. URL: <http://zakon4.rada.gov.ua/laws/show/266-2015-п> (дата звернення: 15.06.2020).
6. Методичні рекомендації щодо розроблення стандартів вищої освіти // URL: <https://mon.gov.ua/storage/app/media/vishcha-osvita/rekomendatsii-1648.pdf>

Пояснювальна записка

Освітньо-професійна програма містить програмні компетентності, що визначають специфіку підготовки бакалаврів зі спеціальності 073 «Менеджмент» та програмні результати навчання, які описують те, що студент повинен знати, розуміти та бути здатним виконувати після успішного завершення освітньої програми. У табл. 1, 2 наведено матриці відповідності визначених освітньою програмою результатів навчання (компетентностей) та освітніх компонентів.

**Матриця відповідності визначених Стандартом компетентностей
дескрипторам НРК (за 6-м рівнем, бакалаврським)**

Класифікація компетентностей за НРК	Знання Зн1 Концептуальні знання, набуті у процесі навчання та професійної діяльності, включаючи певні знання сучасних досягнень Зн2 Критичне осмислення основних теорій, принципів, методів і понять у навчанні та професійній діяльності	Уміння Ум1 Розв'язання складних непередбачуваних задач і проблем у спеціалізованих сферах професійної діяльності та/або навчання, що передбачає збирання та інтерпретацію інформації (даних), вибір методів та інструментальних засобів, застосування інноваційних підходів	Комунікація К1 Донесення до фахівців і нефахівців інформації, ідей, проблем, рішень та власного досвіду в галузі професійної діяльності К2 Здатність ефективно формувати комунікаційну стратегію	Автономія та відповідальність АВ1 Управління комплексними діями або проектами, відповідальність за прийняття рішень у непередбачуваних умовах АВ2 Відповідальність за професійний розвиток окремих осіб та/або груп осіб здатність до подальшого навчання з високим рівнем автономності
Загальні компетентності				
ЗК1			К1, К2	АВ1
ЗК2	ЗН1, ЗН2		К1	
ЗК3	ЗН1, ЗН2	УМ1		
ЗК4		УМ1		
ЗК5		УМ1		
ЗК6			К1, К2	
ЗК7			К1, К2	
ЗК8	ЗН1	УМ1	К1	АВ2
ЗК9		УМ1	К1	АВ1, АВ2
ЗК10	ЗН1, ЗН2	УМ1		
ЗК11		УМ1	К2	
ЗК12		УМ1	К2	
ЗК13			К1, К2	АВ1
ЗК14			К1, К2	АВ1
ЗК15			К1, К2	АВ1
Спеціальні (фахові) компетентності				
СК1	ЗН2	УМ1		
СК2			К2	
СК3			К2	
СК4		УМ1		
СК5	ЗН2		К2	
СК6				
СК7	ЗН1	УМ1		
СК8		УМ1		
СК9				
СК10			К1	АВ1
СК11				АВ1
СК12	ЗН1			
СК13		УМ1		АВ1
СК14	ЗН1		К1	
СК15			К1	АВ2

Таблиця 4. Матриця відповідності компетентностей обов'язковим освітнім компонентам

	OK 1	OK 2	OK 3	OK 4	OK 5	OK 6	OK 7	OK 8	OK 9	OK 10	OK 11	OK 12	OK 13	OK 14	OK 15	OK 16	OK 17	OK 18	OK 19	OK 20	OK 21	OK 22	OK 23	OK 24	OK 25	OK 26	OK 27	OK 28	OK 29	OK 30	OK 31	OK 32	OK 33	OK 34	OK 35	OK 36	OK 37	OK 38	OK 39	OK 40	OK 41		
ЗК01			+																		+																			+	+		
ЗК02	+	+	+			+															+																				+	+	
ЗК03						+	+			+			+	+	+		+	+			+				+	+		+		+	+	+	+					+	+		+	+	
ЗК04												+			+	+	+	+			+									+	+	+	+	+	+			+		+	+	+	
ЗК05												+	+	+	+	+		+													+		+		+	+	+			+	+	+	+
ЗК06				+																																					+	+	+
ЗК07					+																																				+	+	+
ЗК08					+					+								+	+		+				+	+	+			+	+	+	+	+	+	+		+	+	+	+	+	
ЗК09			+					+	+	+		+	+	+	+	+		+	+	+	+			+	+				+	+		+		+	+	+				+	+	+	+
ЗК10												+			+	+		+											+			+		+					+		+	+	+
ЗК11						+									+	+	+	+			+								+	+		+	+	+		+		+		+	+	+	+
ЗК12															+		+	+			+		+							+	+	+		+				+			+	+	+
ЗК13			+			+				+						+	+			+	+				+	+				+	+	+						+	+		+	+	
ЗК14				+	+		+							+							+	+						+					+						+		+	+	+
ЗК15						+							+	+		+	+			+				+									+						+	+	+	+	+
СК01														+	+	+	+			+				+						+	+	+		+			+		+	+	+	+	
СК02										+				+	+	+	+			+				+	+					+	+	+		+				+	+	+	+	+	+
СК03												+			+		+	+			+													+						+	+	+	+
СК04						+						+			+		+	+			+																			+	+	+	+
СК05						+				+		+			+	+	+			+				+	+				+		+	+	+						+	+		+	+
СК06			+			+				+					+	+		+	+	+	+	+	+	+	+	+	+	+			+	+	+						+	+	+	+	+
СК07						+				+					+		+	+			+		+	+	+	+	+	+			+	+	+						+	+	+	+	+
СК08						+										+		+																							+	+	
СК09							+								+														+											+		+	+
СК10										+				+	+	+	+			+				+	+					+	+	+		+					+	+	+	+	+
СК11				+	+	+				+					+	+	+							+																+	+	+	+
СК12										+		+			+	+	+	+			+			+	+				+	+	+		+						+	+	+	+	+
СК13						+									+		+												+													+	+
СК14			+			+											+	+			+	+	+	+	+						+							+	+	+	+	+	
СК15			+			+				+				+	+		+	+			+	+	+	+	+	+					+	+	+				+	+	+	+	+	+	+

