

МІНІСТЕРСТВО ОСВІТИ І НАУКИ УКРАЇНИ
ВІННИЦЬКИЙ НАЦІОНАЛЬНИЙ ТЕХНІЧНИЙ УНІВЕРСИТЕТ



ЗАТВЕРДЖЕНО

Ректор ВНТУ

Віктор БІЛЧЕНКО

Наказ ВНТУ № 20 від 26.01.2023 р.

ОСВІТНЬО-ПРОФЕСІЙНА ПРОГРАМА
МЕНЕДЖМЕНТ І БІЗНЕС-АДМІНІСТРУВАННЯ
(MANAGEMENT AND BUSINESS ADMINISTRATION)

Рівень вищої освіти	другий (магістерський)
Спеціальність	073 Менеджмент
Галузь знань	07 Управління та адміністрування
Освітня кваліфікація	магістр менеджменту

Розглянуто та схвалено
на засіданні Вченої Ради ВНТУ
Протокол № 6 від 26.01.2023 р.

Вінниця, 2023

ЛИСТ ПОГОДЖЕННЯ

ОПП Менеджмент і бізнес-адміністрування

Рівень вищої освіти другий (магістерський)
Спеціальність 073 Менеджмент

Гарант ОПП

д.е.н., професор, зав. кафедри ПЛМ  Олена МОРОЗ

Директор Центру забезпечення
якості освіти ВНТУ



Олеся ВОЙТОВИЧ

Освітньо-професійну програму розглянуто та схвалено на засіданні кафедри підприємництва, логістики та менеджменту;
протокол № 8 від 22.11.2022 р.

Зав. кафедри ПЛМ

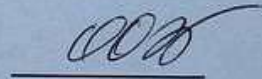

Олена МОРОЗ

ОПП розглянуто після надходження всіх зауважень та пропозицій та схвалено на:

засіданні Вченої ради факультету менеджменту та інформаційної безпеки;
протокол № 6 від 16.01.2023 р.

Голова

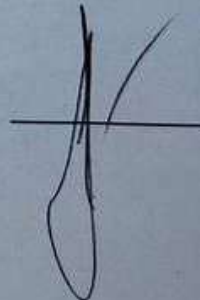

Ірина ЄПФАНОВА

засіданні Методичної ради ВНТУ,
протокол № 6 від 19.01.2023 р.

Голова



Олександр ПЕТРОВ

ПРЕАМБУЛА

ОПП Менеджмент і бізнес-адміністрування

Рівень вищої освіти другий (магістерський)
 Спеціальність 073 менеджмент

Розроблена на основі стандарту вищої освіти за спеціальністю 073 Менеджмент для другого (магістерського) рівня вищої освіти, затвердженого наказом Міністерства освіти і науки України (наказ від 10.07.2019 р. №959).

РОЗРОБНИКИ

Гарант ОПП, завідувач кафедри підприємництва, логістики та менеджменту, д.е.н., професор



Олена МОРОЗ

Доцент кафедри підприємництва, логістики та менеджменту, к. е. н., доцент



Тетяна ПЛЯВОЗ

Доцент кафедри підприємництва, логістики та менеджменту, к. е. н., доцент

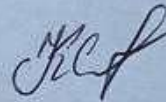

Алла КРАЄВСЬКА

Освітньо-професійну програму розглянуто та схвалено на засіданні Студентської ради факультету менеджменту та інформаційної безпеки;

протокол № 9 від 05.01.2023 р.

Голова



Мирослава ГІРНИК

РЕЦЕНЗІЇ-ВІДГУКИ СТЕЙКХОЛДЕРІВ

Наталія КОРЖ, д.е.н., професор, професор кафедри менеджменту та адміністрування Вінницького торговельно-економічного університету ДТЕУ

Вячеслав ТЕРЛКОВСЬКИЙ, заступник Генерального директора з інноваційної діяльності та ефективного використання матеріальних ресурсів ПрАТ «Вінницький завод «Маяк»

Михайло ГАНЧУК, директор ТОВ «ПРОМАВТОМАТИКА ВІННИЦЯ»

Ігор ВАЛЬЧИШЕН, директор ПНВП «Вінницяпромстандарт»

Максим САХНЮК, головний бухгалтер ТОВ «Наш хліб Вінниця»

ЗМІСТ

1 Профіль освітньо-професійної програми	5
2 Перелік компонент освітньо-професійної програми та їх логічна послідовність	13
3 Форми атестації здобувачів вищої освіти.....	15
4 Вимоги до наявності системи внутрішнього забезпечення якості вищої освіти	16
5 Перелік нормативних документів, на яких базується освітня програма.....	17
Пояснювальна записка.....	17
Додаток А.....	18

1 Профіль освітньо-професійної програми

1 – Загальна інформація	
Повна назва вищого навчального закладу та структурного підрозділу	Вінницький національний технічний університет, Факультет менеджменту та інформаційної безпеки Кафедра підприємництва, логістики та менеджменту
Ступінь вищої освіти та назва кваліфікації мовою оригіналу	Магістр Магістр менеджменту
Форми здобуття освіти	Денна, заочна
Кваліфікація в дипломі	Ступінь вищої освіти – Магістр Спеціальність – 073 Менеджмент Освітня програма – Менеджмент і бізнес-адміністрування
Офіційна назва освітньої програми	Менеджмент і бізнес-адміністрування
Тип диплому та обсяг освітньої програми	Диплом магістра одиничний, 90 кредитів ЄКТС, термін навчання – 1 рік 4 місяці (очна), 1 рік 10 місяців (заочна)
Цикл/рівень	НРК України – 7 рівень QF-EHEA – другий цикл EQF-LLL – 7 рівень
Передумови	Вступ на навчання за програмою відбувається за наявності ступеня бакалавра, спеціаліста або магістра
Мова(и) викладання	Українська
Інтернет-адреса постійного розміщення опису освітньої програми	https://jetiq.vntu.edu.ua/edu_progs/ep_list.php?l=2
2 – Мета освітньої програми	
Формування творчої особистості нового покоління, здатної успішно реалізовувати набуті сучасні професійні компетентності з менеджменту і бізнес-адміністрування, інтелектуальний потенціал, навички вирішувати практичні проблеми та складні спеціалізовані задачі дослідницького та/або інноваційного характеру у галузі управління та адміністрування, а також соціально-патріотичні та морально-етичні цінності у глобальному суспільно-економічному просторі ¹	

3 – Характеристика освітньої програми	
Предметна область (галузь знань, спеціальність, спеціалізація)	Галузь знань – 07 «Управління та адміністрування» Спеціальність – 073 «Менеджмент»
Опис предметної області	<p><i>Об'єкт вивчення:</i> управління організаціями та їх підрозділами.</p> <p><i>Цілі навчання:</i> підготовка фахівців, здатних ідентифікувати та розв'язувати складні задачі і проблеми у галузі управління та адміністрування або у процесі навчання, що передбачають проведення досліджень та/або здійснення інновацій та характеризуються невизначеністю умов і вимог.</p> <p><i>Теоретичний зміст предметної області:</i> парадигми, закони, закономірності; принципи, історичні передумови розвитку менеджменту; концепції системного, ситуаційного, адаптивного, антисипативного, антикризового, інноваційного, проектного менеджменту тощо; функції, методи, технології та управлінські рішення у менеджменті.</p> <p><i>Методи, методики та технології:</i> загальнонаукові та специфічні методи дослідження (розрахунково-аналітичні, економіко-статистичні, економіко-математичні, експертного оцінювання, фактологічні, соціологічні, документальні, балансові тощо); методи реалізації функцій менеджменту (методи маркетингових досліджень, методи економічної діагностики, методи прогнозування і планування, методи проектування організаційних структур управління, методи мотивування, методи контролювання, методи оцінювання соціальної, організаційної та економічної ефективності в менеджменті тощо); методи менеджменту (адміністративні, економічні, соціально-психологічні, технологічні); технології обґрунтування управлінських рішень (економічний аналіз, імітаційне моделювання, дерево рішень тощо).</p> <p><i>Інструментарій та обладнання:</i> сучасне інформаційно-комунікаційне обладнання, інформаційні системи та програмні продукти, що застосовуються в менеджменті.</p>

<p>Основний фокус освітньої програми та спеціалізації</p>	<p>Загальна – діяльність з організації та управління в сфері менеджменту і бізнес-адміністрування. Спеціальна – діяльність з організації та адміністрування бізнес-процесів з використанням методів та методик процесного аналізу, управління та контролю. Ключові слова: менеджмент, бізнес-адміністрування, управління проектами, бізнес-процеси.</p>
<p>Особливості програми</p>	<p>Програму розроблено із врахуванням особливостей адміністрування бізнесу, планування та ефективного управління; розробки стратегій з врахуванням перспектив розвитку тощо. Особливості програми полягають у тому, що вона є надає симбіотичне поєднання нормативного та поведінкового (дескриптивного) підходів у дослідженні управлінських процесів. Додатковий акцент здійснюється на формування науковця, спроможного генерувати інноваційні ідеї, застосовувати методи бізнес-адміністрування при управлінні організацією, бізнес-процесами, бізнес-проектами і програмами.</p>
<p align="center">4 – Придатність випускників до працевлаштування та подальшого навчання</p>	
<p>Придатність до працевлаштування</p>	<p>Професійна діяльність за такими назвами робіт: керівники підприємств, установ, організацій; професіонали з питань економічної безпеки підприємств, установ та організацій; консультанти з ефективності підприємництва, раціоналізації виробництва; аналітики з інвестицій; професіонали з управління проектами та програмами у сфері матеріального (нематеріального) виробництва та інші Права випускників на працевлаштування не обмежуються. Згідно з класифікатором професій ДК 003:2010: 12 Керівники підприємств, установ та організацій 122 Керівники виробничих та інших основних підрозділів: 1222 Керівники виробничих підрозділів у промисловості; 1229 Керівники інших основних підрозділів; 123 Керівники функціональних підрозділів:</p>

	<p>1231 Керівники фінансових, бухгалтерських, економічних, юридичних та адміністративних підрозділів;</p> <p>1232 Керівники підрозділів кадрів і соціально-трудоових відносин;</p> <p>1233 Керівники підрозділу маркетингу;</p> <p>1235 Керівники підрозділів матеріально-технічного постачання;</p> <p>1238 Керівники проектів та програм;</p> <p>13 Керівники малих підприємств без апарату управління:</p> <p>1312 Керівники малих підприємств без апарату управління в промисловості;</p> <p>14 Менеджери (управителі) підприємств, установ та організацій та їх підрозділів:</p> <p>1475 Менеджери (управителі) з права, бухгалтерського обліку, досліджень ринку, вивчення суспільної думки, консультацій з питань комерційної діяльності та управління;</p> <p>1477 Менеджери (управителі) з підбору, забезпечення та використання персоналу;</p> <p>149 Менеджери (управителі) в інших видах економічної діяльності</p> <p>1496 Менеджери (управителі) із соціальної та корпоративної відповідальності</p> <p>1499 Менеджери (управителі) в інших видах економічної діяльності, не віднесені до інших угруповань.</p>
Академічні права випускників	Мають право продовжити навчання на третьому (освітньо-науковому) рівні вищої освіти – доктора філософії. Набуття додаткових кваліфікацій в системі післядипломної освіти.
5 – Викладання та оцінювання	
Викладання та навчання	Лекції, практичні заняття, виконання курсових робіт, самостійна робота на основі підручників, навчальних посібників та конспектів лекцій, електронних джерел, консультації із викладачами, наукові семінари, елементи дистанційного (онлайн, електронного) навчання, проходження практики на профільних підприємствах та в науково-дослідних установах, підготовка кваліфікаційної роботи.
Оцінювання	Методи оцінювання – екзамени, тести, практика, контрольні, курсові роботи, есе, презентації.

	<p>Формативні (вхідне тестування та поточний контроль): тестування знань або умінь; усні презентації; аналіз текстів або даних; звіти про практику; огляд літератури тощо).</p> <p>Сумативні (підсумковий контроль): екзамен; залік (за результатами формативного контролю).</p>
6 – Програмні компетентності	
Інтегральна компетентність	Здатність розв'язувати складні задачі і проблеми у сфері менеджменту або у процесі навчання, що передбачають проведення досліджень та/або здійснення інновацій за невизначеності умов і вимог
Загальні компетентності (ЗК)	<p>ЗК1. Здатність проведення досліджень на відповідному рівні;</p> <p>ЗК2. Здатність до спілкуватися з представниками інших професійних груп різного рівня (з експертами з інших галузей знань/видів економічної діяльності);</p> <p>ЗК3. Навички використання інформаційних та комунікаційних технологій;</p> <p>ЗК4. Здатність мотивувати людей та рухатися до спільної мети;</p> <p>ЗК5. Здатність діяти на основі етичних міркувань (мотивів);</p> <p>ЗК6. Здатність генерувати нові ідеї (креативність);</p> <p>ЗК7. Здатність до абстрактного мислення, аналізу та синтезу</p>
Спеціальні (фахові) компетентності (СК)	<p>СК1. Здатність обирати та використовувати концепції, методи та інструментарій менеджменту, в тому числі у відповідності до визначених цілей та міжнародних стандартів;</p> <p>СК2. Здатність встановлювати цінності, бачення, місію, цілі та критерії, за якими організація визначає подальші напрями розвитку, розробляти і реалізовувати відповідні стратегії та плани;</p> <p>СК3. Здатність до саморозвитку, навчання впродовж життя та ефективного самоменеджменту;</p> <p>СК4. Здатність до ефективного використання та розвитку ресурсів організації;</p> <p>СК5. Здатність створювати та організовувати ефективні комунікації в процесі управління;</p>

	<p>СК6. Здатність формувати лідерські якості та демонструвати їх в процесі управління людьми;</p> <p>СК7. Здатність розробляти проекти, управляти ними, виявляти ініціативу та підприємливість;</p> <p>СК8. Здатність використовувати психологічні технології роботи з персоналом.</p> <p>СК9. Здатність аналізувати й структурувати проблеми організації, приймати ефективні управлінські рішення та забезпечувати їх реалізацію;</p> <p>СК10. Здатність до управління організацією та її розвитком;</p> <p>СК11. Здатність до ініціювання та реалізації інноваційних проектів на підприємствах;</p> <p>СК12. Здатність застосовувати методи бізнес-адміністрування при управлінні організацією, бізнес-процесами, бізнес-проектами і програмами.</p>
7 – Програмні результати навчання	
	<p>РН01. Критично осмислювати, вибирати та використовувати необхідний науковий, методичний і аналітичний інструментарій для управління в непередбачуваних умовах;</p> <p>РН02. Ідентифікувати проблеми в організації та обґрунтовувати методи їх вирішення;</p> <p>РН03. Проектувати ефективні системи управління організаціями;</p> <p>РН04. Обґрунтовувати та управляти проектами, генерувати підприємницькі ідеї;</p> <p>РН05. Планувати діяльність організації в стратегічному та тактичному розрізах;</p> <p>РН06. Мати навички прийняття, обґрунтування та забезпечення реалізації управлінських рішень в непередбачуваних умовах, враховуючи вимоги чинного законодавства, етичні міркування та соціальну відповідальність;</p> <p>РН07. Організовувати та здійснювати ефективні комунікації всередині колективу, з представниками різних професійних груп та в міжнародному контексті;</p> <p>РН08. Застосовувати спеціалізоване програмне забезпечення та інформаційні системи для вирішення задач управління організацією;</p> <p>РН09. Вміти спілкуватись в професійних і</p>

	<p>наукових колах державною та іноземною мовами;</p> <p>RH10. Демонструвати лідерські навички та вміння працювати у команді, взаємодіяти з людьми, впливати на їх поведінку для вирішення професійних задач;</p> <p>RH11. Забезпечувати особистий професійний розвиток та планування власного часу.</p> <p>RH12. Вміти делегувати повноваження та керівництво організацією (підрозділом);</p> <p>RH13. Вміти планувати і здійснювати інформаційне, методичне, матеріальне, фінансове та кадрове забезпечення організації (підрозділу).</p> <p>RH14. Уміти генерувати інноваційні ідеї, застосовувати методи бізнес-адміністрування при управлінні організацією, бізнес-процесами, бізнес-проектами і програмами.</p>
8 – Ресурсне забезпечення реалізації програми	
Кадрове забезпечення	<p>Кадрове забезпечення ОПП формується в основному за рахунок кафедри підприємництва, логістики та менеджменту. До викладання дисциплін залучаються також інші кафедри факультету менеджменту та інформаційної безпеки та інших кафедр університету. Гарант освітньої програми та викладацький склад, який забезпечує її реалізацію, відповідають вимогам, визначеним Ліцензійними умовами провадження освітньої діяльності.</p>
Матеріально-технічне забезпечення	<p>Матеріально-технічне забезпечення відповідає вимогам Ліцензійних умов провадження освітньої діяльності, в тому числі включає в себе навчальні аудиторії та спеціалізовані кабінети (кабінет розробки наукових студентських бізнес-проектів команди SIFE (Enactus) ВНТУ, Центр культурології), направлені на здобуття спеціальних (фахових) компетентностей, оволодіння практичними навичками у сфері менеджменту і бізнес-адміністрування.</p>
Інформаційне та навчально-методичне забезпечення	<p>Включає в себе бібліотечні ресурси, систему підтримки освітнього процесу JetIQ, електронні навчальні ресурси, сайт ВНТУ та сайт кафедри, на яких розміщена основна інформація щодо освітньої діяльності за ОП.</p>

9 – Академічна мобільність	
Національна кредитна мобільність	Здійснюється згідно договорів про співпрацю університету та інших закладів вищої освіти України.
Міжнародна кредитна мобільність	Здійснюється згідно із чинним законодавством та укладеними договорами про співпрацю університету та інших закладів вищої освіти іноземних країн.
Навчання іноземних здобувачів вищої освіти	За даною освітньою програмою передбачено навчання іноземних здобувачів вищої освіти

2 Перелік компонент освітньо-професійної програми та їх логічна послідовність

2.1 Перелік компонент освітньо-професійної програми

Код н/д	Код	Компоненти освітньої програми (навчальні дисципліни, курсові проекти (роботи), практики, кваліфікаційна робота)	Кількість кредитів	Форма підсумкового контролю
ОБОВ'ЯЗКОВІ КОМПОНЕНТИ				
Загальні				
1.1.	ОК1	Інноваційні та психологічні аспекти сучасної освіти	3,0	залік
1.2.	ОК2	Ділова іноземна мова	3,0	залік
1.3.	ОК3	Інформаційні системи і технології в управлінні організацією	3,0	іспит
1.4.	ОК4	Методологія та організація наукових досліджень	3,0	іспит
Професійні				
1.5.	ОК5	Ділове адміністрування	3,0	іспит
1.6.	ОК6	Фінансовий менеджмент	3,0	іспит
1.7.	ОК7	Інноваційне підприємництво	3,0	іспит
1.8.	ОК8	Управління проектами та програмами (в т.ч. курсова робота)	5,5	іспит
1.9.	ОК9	Стратегічний маркетинг	3	іспит
1.10.	ОК10	Управління бізнес-процесами (в т. ч. курсова робота)	7,5	іспит
1.11.	ОК11	Переддипломна практика	10,0	залік
1.12.	ОК12	Магістерська кваліфікаційна робота	20,0	
Загальний обсяг обов'язкових компонент			67,0	
ВИБІРКОВІ КОМПОНЕНТИ ЗА ВІЛЬНИМ ВИБОРОМ СТУДЕНТА				
2.1	ВК1	Освітній компонент 1 з БДВВ	5,0	залік
2.2	ВК2	Освітній компонент 2 з БДВВ	6,0	залік
2.3	ВК3	Освітній компонент 3 з БДВВ	6,0	залік
2.4	ВК4	Освітній компонент 4 з БДВВ	6,0	залік
Загальний обсяг вибірових компонент			23	
ЗАГАЛЬНИЙ ОБСЯГ ЗА ПЛАНОМ			90	

2.2. Структурно-логічна схема освітньо-професійної програми
(денна форма)

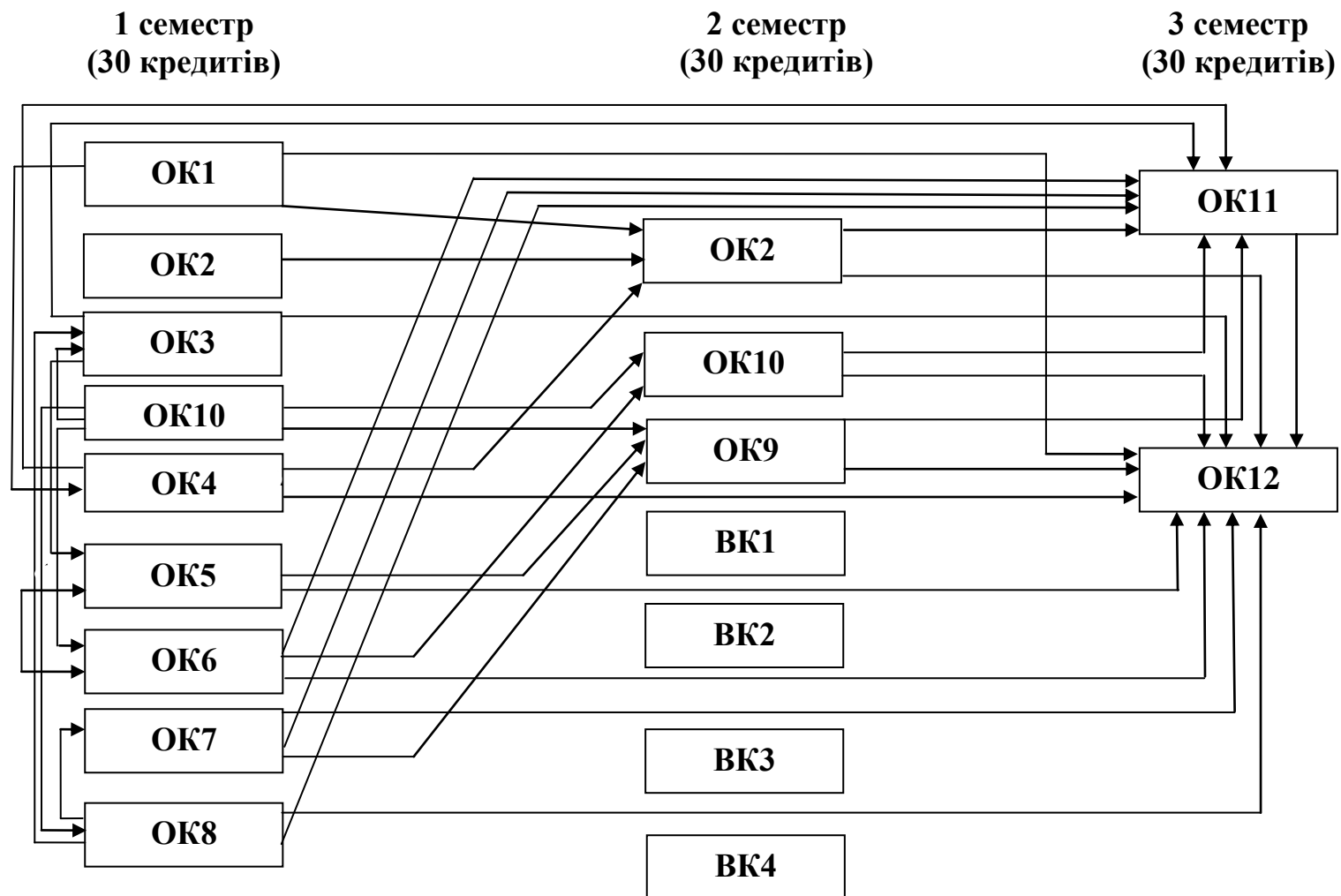

2.3. Структурно-логічна схема освітньо-професійної програми
(заочна форма)

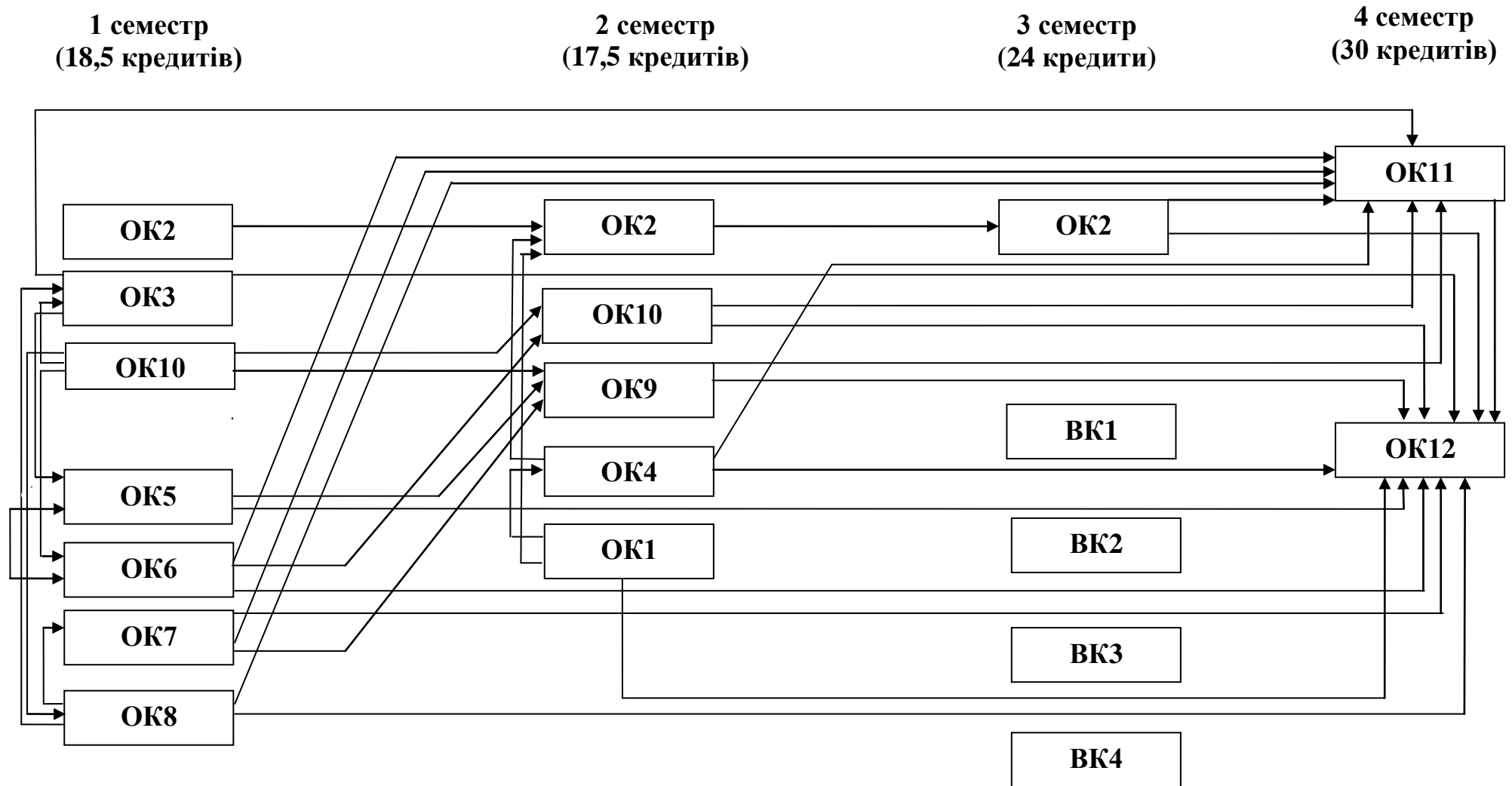

3 Форми атестації здобувачів вищої освіти

Форми атестації здобувачів вищої освіти

Атестація здобувачів вищої освіти здійснюється у формі публічного захисту магістерської кваліфікаційної роботи.

Вимоги до кваліфікаційної роботи

Кваліфікаційна робота має передбачати розв'язання складної задачі або проблеми в сфері менеджменту, що потребує здійснення досліджень та/або інновацій і характеризується комплексністю і невизначеністю умов, із застосуванням теорій та методів економічної науки.

Кваліфікаційна робота не повинна містити академічного плагіату, фальсифікації, фабрикації.

Кваліфікаційна робота має бути оприлюднена на офіційному сайті Вінницького національного технічного університету.

4 Вимоги до наявності системи внутрішнього забезпечення якості вищої освіти

У ВНТУ функціонує система забезпечення якості освітньої діяльності та якості вищої освіти (система внутрішнього забезпечення якості), яка передбачає здійснення таких процедур і заходів:

- 1) визначення принципів та процедур забезпечення якості вищої освіти;
- 2) здійснення моніторингу та періодичного перегляду освітніх програм;
- 3) щорічне оцінювання здобувачів вищої освіти, науково-педагогічних і педагогічних працівників та регулярне оприлюднення результатів таких оцінювань на офіційному веб-сайті ВНТУ або в будь-який інший спосіб;
- 4) забезпечення підвищення кваліфікації педагогічних, наукових і науково-педагогічних працівників;
- 5) забезпечення наявності необхідних ресурсів для організації освітнього процесу, у тому числі самостійної роботи студентів, за кожною освітньою програмою;
- 6) забезпечення наявності інформаційних систем для ефективного управління освітнім процесом;
- 7) забезпечення публічності інформації про освітні програми, ступені вищої освіти та кваліфікації;
- 8) забезпечення ефективної системи запобігання та виявлення академічного плагіату у наукових працях працівників ВНТУ і здобувачів вищої освіти;
- 9) інших процедур і заходів.

Система забезпечення якості освітньої діяльності та якості вищої освіти (система внутрішнього забезпечення якості) за поданням ВНТУ оцінюється Національним агентством із забезпечення якості вищої освіти або акредитованими ним незалежними установами оцінювання та забезпечення якості вищої освіти на предмет її відповідності вимогам до системи забезпечення

якості вищої освіти, що затверджуються Національним агентством із забезпечення якості вищої освіти, та міжнародним стандартам і рекомендаціям щодо забезпечення якості вищої освіти.

5 Перелік нормативних документів, на яких базується освітня програма

1. Закон «Про вищу освіту» // База даних «Законодавство України» / ВР України. URL: <http://zakon4.rada.gov.ua/laws/show/1556-18>.
2. Закон «Про освіту» // База даних «Законодавство України» / ВР України. URL: <http://zakon5.rada.gov.ua/laws/show/2145-19>.
3. Національний класифікатор України: «Класифікатор професій» ДК 003:2010 (Редакція від 30.11.2017) // База даних «Законодавство України» / ВР України. URL: <http://zakon.rada.gov.ua/rada/show/va327609-10>.
4. Національна рамка кваліфікацій // База даних «Законодавство України»/ВР України. URL: <http://zakon4.rada.gov.ua/laws/show/1341-2011-п>.
5. Постанова Кабінету Міністрів України «Про затвердження переліку галузей знань і спеціальностей, за якими здійснюється підготовка здобувачів вищої освіти» (редакція від 30.11.2017) // База даних «Законодавство України» / ВР України. URL: <http://zakon4.rada.gov.ua/laws/show/266-2015-п>.
6. Стандарти і рекомендації щодо забезпечення якості в Європейському просторі вищої освіти (ESG) // [URL:http://ihed.org.ua/images/pdf/standards-andguidelines_for_qa_in_the_ehea_2015.pdf](http://ihed.org.ua/images/pdf/standards-andguidelines_for_qa_in_the_ehea_2015.pdf).
7. Data for SustainableDevelopment Goals.ISCED (МСКО) 2011 // [URL:http://www.uis.unesco.org/education/documents/isced-2011-en.pdf](http://www.uis.unesco.org/education/documents/isced-2011-en.pdf).
8. Data for SustainableDevelopment Goals.ISCED-F (МСКО-Г) 2013 // [URL:http://www.uis.unesco.org/Education/Documents/isced-fields-of-educationtraining-2013.pdf](http://www.uis.unesco.org/Education/Documents/isced-fields-of-educationtraining-2013.pdf)
9. Методичні рекомендації щодо розроблення стандартів вищої освіти. Наказ Міністерства освіти і науки України від «01» червня 2017 № 600 (у редакції наказу Міністерства освіти і науки України від «21» грудня 2017 № 1648) //URL: <https://mon.gov.ua/storage/app/media/vishcha-osvita/rekomendatsii-1648.pdf>

Пояснювальна записка

Освітньо-професійна програма містить програмні компетентності, що визначають специфіку підготовки магістрів зі спеціальності 073 «Менеджмент» та програмні результати навчання, які виражають те, що студент повинен знати, розуміти та бути здатним виконувати після успішного завершення освітньої програми. В таблицях 1-4 наведені матриці відповідності визначених освітньою програмою результатів навчання (компетентностей) та освітніх компонентів.

Матриця відповідності визначених Стандартом компетентностей

Класифікація компетентностей за НРК	Знання ЗН1. Спеціалізовані концептуальні знання, набуті у процесі навчання та/або професійної діяльності на рівні новітніх досягнень, які є основою для оригінального мислення та інноваційної діяльності, зокрема в контексті дослідницької роботи	Уміння УМ1. Розв'язання складних задач і проблем, що потребує оновлення та інтеграції знань, часто в умовах неповної/недостатньої інформації та суперечливих вимог	Комунікація К1. Зрозуміле і недвозначне донесення власних висновків, а також знань та пояснень, що їх обґрунтовують, до фахівців і нефахівців, зокрема до осіб, які навчаються	Автономія та відповідальність АВ1. Прийняття рішень у складних і непередбачуваних умовах, що потребує застосування нових підходів та прогнозування
	ЗН2. Критичне осмислення проблем у навчанні та/або професійній діяльності та на межі предметних галузях	УМ2. Проведення дослідницької та/або інноваційної діяльності	К2. Використання іноземних мов у професійній діяльності	АВ2. Відповідальність за розвиток професійного знання і практик, оцінку стратегічного розвитку команди АВ3. Здатність до подальшого навчання, яке значною мірою є автономним та самостійним
Загальні компетентності				
ЗК1	ЗН2	УМ1, УМ2	К1, К2	АВ3
ЗК2			К1, К2	
ЗК3		УМ1, УМ2	К1	АВ1
ЗК4		УМ1	К1	В1, АВ2
ЗК5			К1	АВ2
ЗК6		УМ1		АВ3
ЗК7	ЗН1, ЗН2	УМ1		
Спеціальні (фахові) компетентності				
СК1	ЗН2	УМ1		
СК2			К2	
СК3			К2	
СК4		УМ1		
СК5	ЗН2		К2	
СК6				
СК7	ЗН1	УМ1		
СК8		УМ1		
<i>Додатково для освітньо-професійної програми</i>				
СК9*	ЗН2	УМ1	К1	АВ1, АВ3
СК10*	ЗН1	УМ1, УМ2	К1	АВ1

Таблиця 2.

Матриця відповідності визначених Стандартом результатів навчання та компетентностей

№	Програмні результати навчання	Загальні компетентності							Спеціальні (фахові) компетентності										
		1	2	3	4	5	6	7	1	2	3	4	5	6	7	8	9	10	
1	Критично осмислювати, вибирати та використовувати необхідний науковий, методичний і аналітичний інструментарій для управління в непередбачуваних умовах;	+							+									+	
2	Ідентифікувати проблеми в організації та обґрунтовувати методи їх вирішення;			+						+									
3	Проектувати ефективні системи управління організаціями;	+										+							
4	Обґрунтовувати та управляти проектами, генерувати підприємницькі ідеї;				+										+				
5	Планувати діяльність організації в стратегічному та тактичному розрізах;									+									
6	Мати навички прийняття, обґрунтування та забезпечення реалізації управлінських рішень в непередбачуваних умовах, враховуючи вимоги чинного законодавства, етичні міркування та соціальну відповідальність						+		+									+	
7	Організовувати та здійснювати ефективні комунікації всередині колективу, з представниками різних професійних груп та в міжнародному контексті;		+			+							+						
8	Застосовувати спеціалізоване програмне забезпечення та інформаційні системи для вирішення задач управління організацією;			+									+						
9	Демонструвати навички спілкування в професійних і наукових колах державною та іноземною мовами;					+													
10	Демонструвати лідерські навички та вміння працювати у команді, взаємодіяти з людьми, впливати на їх поведінку для вирішення професійних задач;													+		+			
11	Мати навички забезпечення особистого професійного розвитку та планування власного часу.										+								
Додатково для освітньо-професійної програми																			
12*	Мати навички делегування повноважень та керівництва організацією (підрозділом);		+		+								+		+	+			+
13*	Вміти планувати і здійснювати інформаційне, методичне, матеріальне, фінансове та кадрове забезпечення організації (підрозділу).			+	+		+			+						+	+		

Таблиця 3. Матриця забезпечення програмних результатів навчання обов'язковими освітніми компонентами

	ОК 1	ОК2	ОК3	ОК4	ОК5	ОК6	ОК7	ОК8	ОК9	ОК10	ОК11	ОК12
PH01				+				+	+		+	+
PH02					+	+		+	+		+	+
PH03			+		+						+	+
PH04							+	+	+		+	+
PH05					+		+		+	+	+	+
PH06					+		+			+	+	+
PH07	+	+								+	+	+
PH08			+			+					+	+
PH09		+		+							+	+
PH10	+	+							+		+	+
PH 11	+			+			+				+	+
PH12					+						+	+
PH13			+		+	+				+	+	+
PH14							+	+		+	+	+

Таблиця 4. Матриця відповідності компетентностей обов'язковим освітнім компонентам

	ОК 1	ОК2	ОК3	ОК4	ОК5	ОК6	ОК7	ОК8	ОК9	ОК10	ОК11	ОК12
ІК	+	+	+	+	+	+	+	+	+	+	+	+
ЗК1	+		+	+	+		+	+	+		+	+
ЗК2	+	+			+					+	+	+
ЗК3			+		+	+		+		+	+	+
ЗК4			+		+	+	+	+		+	+	+
ЗК5	+	+		+						+	+	+
ЗК6			+		+		+	+			+	+
ЗК7	+	+		+			+				+	+
СК1				+	+		+	+	+	+	+	+
СК2			+		+	+	+	+	+	+	+	+
СК3	+	+		+			+				+	+
СК4						+			+		+	+
СК5	+	+	+		+					+		+
СК6	+				+							+
СК7					+		+	+	+			+
СК8	+				+				+			+
СК9			+	+	+	+	+			+		+
СК10					+				+			+
СК11							+	+				+
СК12								+		+		+

