

МІНІСТЕРСТВО ОСВІТИ І НАУКИ УКРАЇНИ  
ВІННИЦЬКИЙ НАЦІОНАЛЬНИЙ ТЕХНІЧНИЙ УНІВЕРСИТЕТ



ЗАТВЕРДЖЕНО

Ректор ВНТУ

Віктор БІЛЧЕНКО

Наказ ВНТУ № 79 від 30.03.2023 р

ОСВІТНЬО-ПРОФЕСІЙНА ПРОГРАМА

**Професійна освіта (Цифрові технології)**

**Vocational Education (Digital Technologies)**

Рівень вищої освіти	перший (бакалаврський)
Спеціальність	015 Професійна освіта
Спеціалізація	015.39 Цифрові технології
Галузь знань	01 Освіта
Освітня кваліфікація	бакалавр з професійної освіти (цифрові технології)

Розглянуто та схвалено  
на засіданні Вченої Ради ВНТУ  
Протокол № 9 від 30.03.2023 р.

Вінниця, 2023

## ЛИСТ ПОГОДЖЕННЯ

**ОПП Професійна освіта (Цифрові технології)**

Рівень вищої освіти перший (бакалаврський)  
 Спеціальність 015 Професійна освіта  
 Спеціалізація 015.39 Цифрові технології

Гарант ОПП

д.пед.н., професор, професор кафедри БЖДПБ  Софія ДЕМБИЦЬКА

Директор Центру забезпечення  
 якості освіти ВНТУ

 Олесь ВОЙТОВИЧ

Освітньо-професійну програму розглянуто та схвалено на засіданні кафедри безпеки життєдіяльності та педагогіки безпеки; протокол № 10 від «17» січня 2023 р.

Зав. кафедри

 Олександр КОБИЛЯНСЬКИЙ

ОПП розглянуто після надходження всіх зауважень та пропозицій та схвалено на:

засіданні Вченої ради факультету інформаційних технологій та комп'ютерної інженерії;

протокол № 6 від «14» 03 2023р.

Голова

 Світлана КИРИЛАЦУК

засіданні Ради з якості освіти,

протокол № 8 від «23» 03 2023р.

Голова

 Олександр ПЕТРОВ

## ПРЕАМБУЛА

### ОПП Професійна освіта (Цифрові технології)

Рівень вищої освіти перший (бакалаврський)  
 Спеціальність 015 Професійна освіта (за спеціалізаціями)

Розроблена на основі стандарту вищої освіти (наказ №1460 від 21.11.2019 р. «Про затвердження стандарту вищої освіти за спеціальністю 015 Професійна освіта (за спеціалізаціями) для першого (бакалаврського) рівня вищої освіти»)

### РОЗРОБНИКИ

Гарант ОПП, професор кафедри безпеки життєдіяльності та педагогіки безпеки, д.пед.н., професор

 С. В. Дембіцька

Зав. кафедри кафедри безпеки життєдіяльності та педагогіки безпеки, д.пед.н., професор

 О. В. Кобилянський



Доцент кафедри кафедри безпеки життєдіяльності та педагогіки безпеки, к.пед.н., доцент

 І. М. Кобилянська

Освітньо-професійну програму розглянуто та схвалено на засіданні Студентської ради факультету інформаційних технологій та комп'ютерної інженерії;

протокол № 3 від «7» травня 2024 р.

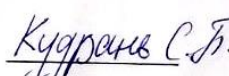
Голова

### РЕЦЕНЗІЇ-ВІДГУКИ РОБОТОДАВЦІВ

На освітньо-професійну програму надіслали рецензії та відгуки:

Добіжа Наталія Володимирівна, д. е. н., професор директор Відокремленого структурного підрозділу «Вінницький фаховий коледж економіки та підприємництва Західноукраїнського національного університету»;

Горбатюк Роман Михайлович, завідувач кафедри машинознавства і транспорту Тернопільського національного педагогічного університету імені Володимира Гнатюка, к. т. н., д. пед. н., професор, розробник стандарту вищої освіти за спеціальністю 015 «Професійна освіта (за спеціалізаціями) для бакалаврського рівня вищої освіти

Яковець Олена Володимирівна, директор фахового коледжу економіки і права Вінницького кооперативного інституту

Віталіна Миколаївна Пугач, к. пед. н, доцент, доцент кафедри правознавства і гуманітарних дисциплін Вінницького навчально-наукового інституту економіки Західноукраїнського національного університету

Рецензії та відгуки на освітню професійну програму просимо надсилати на електронну адресу: dembitskasv@vntu.edu.ua

**Зміст**

Вступ.....	5
1. Профіль освітньо-професійної програми.....	5
2. Перелік компонент освітньо-професійної програми та їх логічна послідовність.....	13
3. Форми атестації здобувачів вищої освіти.....	15
4. Вимоги до наявності системи внутрішнього забезпечення якості вищої освіти.....	15
5. Перелік нормативних документів, на яких базується освітня програма.....	16
Пояснювальна записка.....	17
6 Додаток А. Матриці відповідності.....	17

### Вступ

Освітньо-професійна програма (далі – ОПП) підготовки бакалаврів за спеціальністю 015 «Професійна освіта (Цифрові технології)» розроблена із врахуванням стандарту вищої освіти зі спеціальності 015 «Професійна освіта (за спеціалізаціями)», а також пропозицій Науково-методичної ради Міністерства освіти і науки України, Науково-методичної підкомісії зі спеціальності 015 «Професійна освіта (за спеціалізаціями)».

### 1 Профіль освітньо-професійної програми

<b>1 – Загальна інформація</b>	
<b>Повна назва вищого навчального закладу та структурного підрозділу</b>	Вінницький національний технічний університет, кафедра безпеки життєдіяльності та педагогіки безпеки
<b>Ступінь вищої освіти</b>	Бакалавр
<b>Спеціальність</b>	015 Професійна освіта (за спеціалізаціями)
<b>Спеціалізація</b>	015.039 Професійна освіта (Цифрові технології)
<b>Офіційна назва освітньої програми</b>	Професійна освіта (Цифрові технології)
<b>Тип диплому та обсяг освітньої програми</b>	Диплом бакалавра, одиничний, 240 кредитів ЄКТС, термін навчання – 3 роки 10 місяців
<b>Цикл/рівень</b>	6 рівень НРК України, перший цикл FQ-EHEA, 6 рівень EQF-LLL
<b>Передумови</b>	Повна загальна середня освіта
<b>Мова (и) викладання</b>	Українська
<b>Інтернет-адреса постійного розміщення опису освітньої програми</b>	<a href="http://vntu.edu.ua/uk/information-for-enrollee/progmagbak.html">http://vntu.edu.ua/uk/information-for-enrollee/progmagbak.html</a>
<b>2 – Мета освітньої програми</b>	
Формування творчої особистості нового покоління, здатної успішно реалізовувати набуті сучасні професійні компетентності з професійної освіти (цифрові технології); інтелектуальний потенціал, навички практичного досвіду та інноваційної діяльності в галузі педагогіки, а також соціально патріотичні та морально-етичні цінності у глобальному суспільно економічному просторі	
<b>3 – Загальна характеристика</b>	
<b>Рівень вищої освіти</b>	Перший (бакалаврський) рівень

<b>Ступінь вищої освіти</b>	Бакалавр
<b>Галузь знань</b>	01 Освіта/Педагогіка
<b>Спеціальність</b>	015 «Професійна освіта (за спеціалізаціями)
<b>Форми навчання</b>	Обмеження відсутні
<b>Кваліфікація у дипломі</b>	Ступінь вищої освіти бакалавр Спеціальність 015 Професійна освіта (за спеціалізаціями) Спеціалізація 039. Цифрові технології Освітня програма Професійна освіта (Цифрові технології)
<b>Опис предметної області</b>	<p><i>Об'єкти вивчення та діяльності:</i> структура та функціональні компоненти системи професійної освіти; теоретичні основи, технології та обладнання для виконання спеціальних робіт, пов'язаних із використанням методів відповідних наук в установах та організаціях галузі/сфери.</p> <p><i>Цілі навчання:</i> підготовка фахівців, здатних здійснювати освітню діяльність із професійної підготовки технічних фахівців, кваліфікованих робітників і працівників сфери торгівлі та послуг (відповідно до ДК 003:2010) підприємств, установ та організацій галузі/сфери відповідно до спеціалізації.</p> <p><i>Теоретичний зміст предметної області.</i> Основні поняття, концепції, принципи і технології наук про освіту, фундаментальних і прикладних наук галузі відповідно до спеціалізації цифрові технології. Теорії і методи, складні спеціалізовані задачі та вирішення практичних проблем в професійній освіті та виробничій діяльності згідно з спеціалізацією цифрові технології.</p> <p><i>Методи, методика та технології:</i> методи організації, здійснення, стимулювання, мотивації та контролю за ефективністю і корекції навчально-пізнавальної діяльності; бінарні, інтегровані (універсальні) методи навчання; професійно-орієнтовані методика методика професійного навчання; навчальні, виховні розвивальні освітні і технології для застосовування на практиці.</p> <p><i>Інструменти та обладнання:</i> спеціалізоване програмне забезпечення; сучасне промислове, дослідницьке, технологічне обладнання предметної галузі відповідно до спеціалізації цифрові технології.</p>
<b>Академічні права випускників</b>	Можливість навчання за програмою другого (магістерського) рівня вищої освіти. Набуття додаткових кваліфікацій в системі післядипломної освіти.

<b>Працевлаштування випускників</b>	заклади профільної середньої, професійної (професійно-технічної), позашкільної, фахової передвищої освіти; підприємства, установи та організації галузі / сфери (за спеціалізацією).
<b>Особливості програми</b>	Освітня програма орієнтована на підготовку фахівців з професійної освіти в сфері цифрових технологій, компетентних працювати в інклюзивному середовищі у відповідності до міжнародних вимог щодо забезпечення інтегративного характеру інклюзивної освіти
<b>4 – Викладання та оцінювання</b>	
<b>Викладання та навчання</b>	Поєднання лекційних, практичних та лабораторних занять, педагогічного практикуму, самостійної навчальної роботи, атестаційних іспитів. Використання нестандартних форм навчання та активних (інтерактивних) методів навчання. Інтегративний підхід дозволяє навчати студентів самостійно «добувати» знання з різних галузей, групувати їх і концентрувати у контексті конкретної розв'язуваної задачі.
<b>Оцінювання</b>	Оцінювання навчальних досягнень студентів здійснюється за системою ECTS. Екзамени, заліки, поточний контроль, захист курсових робіт, атестаційний екзамен. Іспити проводяться у вигляді письмового чи усного опитуванням або через університетську систему JetIQ; заліки – за результатами нормативного контролю або через університетську систему JetIQ.
<b>5 – Програмні компетентності</b>	
<b>Інтегральна компетентність</b>	Здатність розв'язувати складні спеціалізовані задачі та практичні проблеми в професійній освіті, що передбачає застосування певних теорій і методів педагогічної науки та інших наук відповідно до спеціалізації і характеризується комплексністю та невизначеністю умов.
<b>Загальні компетентності</b>	К 01. Здатність реалізувати свої права і обов'язки як члена суспільства, усвідомлювати цінності громадянського (вільного демократичного) суспільства та необхідність його сталого розвитку, верховенства права, прав і свобод людини і громадянина в Україні. К 02. Здатність зберігати та примножувати моральні, культурні, наукові цінності і досягнення суспільства на основі розуміння історії та закономірностей розвитку предметної області, її місця у загальній системі знань про природу і суспільство та у розвитку суспільства,

	<p>техніки і технологій, використовувати різні види та форми рухової активності для активного відпочинку та ведення здорового способу життя.</p> <p>К 03. Здатність спілкуватися державною мовою як усно, так і письмово.</p> <p>К 04. Здатність спілкуватися іноземною мовою</p> <p>К 05. Здатність приймати обґрунтовані рішення</p> <p>К 06. Навички використання інформаційних і комунікаційних технологій.</p> <p>К 07. Здатність вчитися і оволодівати сучасними знаннями</p> <p>К 08. Здатність працювати в команді.</p> <p>К09. Цінування та повага різноманітності та мультикультурності.</p> <p>К 10. Здатність виявляти ініціативу та підприємливість.</p> <p>К 11. Усвідомлення рівних можливостей та гендерних проблем.</p>
<p><b>Спеціальні (фахові) компетентності</b></p>	<p>К 12. Здатність застосовувати освітні теорії та методології у педагогічній діяльності.</p> <p>К 13. Здатність забезпечити формування у здобувачів освіти цінностей громадянськості і демократії.</p> <p>К 14. Здатність керувати навчальними/розвивальними проектами.</p> <p>К 15. Здатність спрямовувати здобувачів освіти на прогрес і досягнення.</p> <p>К 16. Здатність використовувати сучасні інформаційні технології та спеціалізоване програмне забезпечення та інтегрувати їх в освітнє середовище</p> <p>К 17. Здатність реалізовувати навчальні стратегії, засновані на конкретних критеріях для оцінювання навчальних досягнень</p> <p>К 18. Здатність аналізувати ефективність проектних рішень, пов'язаних з підбором, експлуатацією, удосконаленням, модернізацією технологічного обладнання та устаткування галузі/сфери відповідно до спеціалізації.</p> <p>К 19. Здатність використовувати відповідне програмне забезпечення для вирішення професійних завдань, відповідно до спеціалізації</p> <p>К 20. Здатність здійснювати професійну діяльність з дотриманням вимог законодавства, стандартів освіти та внутрішніх нормативних документів закладу освіти.</p> <p>К 21. Здатність упроваджувати ефективні методи організації праці відповідно до вимог екологічної безпеки, безпеки життєдіяльності та охорони і гігієни</p>



	<p>праці.</p> <p>К 22. Здатність використовувати у професійній діяльності основні положення, методи, принципи фундаментальних та прикладних наук.</p> <p>К 23. Здатність виконувати розрахунки технологічних процесів в галузі.</p> <p>К 24. Здатність управляти комплексними діями/проектами, відповідати за прийняття рішень у непередбачуваних умовах та професійний розвиток здобувачів освіти і підлеглих.</p> <p>К 25. Здатність збирати, аналізувати та інтерпретувати інформацію (дані) відповідно до спеціалізації.</p> <p>К 26. Здатність забезпечити якість освіти і управління діяльністю закладу освіти, відповідно до спеціалізації.</p> <p>К 27. Здатність оперувати основними поняттями психологічної науки у майбутній педагогічній діяльності в умовах інклюзивного середовища, розуміти головні проблеми та завдання психології на сучасному етапі.</p> <p>К 28. Здатність вибудовувати траєкторію власного кар'єрного та професійного розвитку в галузі професійної освіти в умовах інклюзивного середовища.</p> <p>К.29. Здатність до ефективного взаємодії та співпраці з учнями різних потреб та можливостей, врахування індивідуальних особливостей кожного учня, а також володіння методами та стратегіями, спрямованими на розвиток різних типів інтелекту, навичок та схильностей.</p> <p>К. 30. Здатність до створення цифрових засобів навчання та провадження ефективної діяльності у створенні цифрової освітньої політики навчального закладу.</p>
<b>7 – Програмні результати навчання</b>	
	<p>ПР 01. Уміти використовувати інструменти демократичної правової держави в професійній та громадській діяльності, приймати рішення на підставі релевантних даних та сформованих ціннісних орієнтирів</p> <p>ПР 02. Володіти інформацією чинних нормативно-правових документів, законодавства, галузевих стандартів професійної діяльності в установах, на виробництвах, організаціях галузі/сфери (відповідно до спеціалізації).</p> <p>ПР 03. Аналізувати суспільно й особистісно значущі світоглядні проблеми, усвідомлювати цінність захисту</p>

	<p>незалежності, територіальної цілісності та демократичного устрою України</p> <p>ПР 04. Розуміти особливості комунікації, взаємодії та співпраці в міжнародному культурному та професійному контекстах</p> <p>ПР 05. Володіти культурою мовлення, обирати оптимальну комунікаційну стратегію у спілкуванні з групами та окремими особами</p> <p>ПР 06. Доносити зрозуміло і недвозначно професійні знання, обґрунтування і висновки до фахівців і широкого загалу державною та іноземною мовами</p> <p>ПР 07. Аналізувати та оцінювати ризики, проблеми у професійній діяльності й обирати ефективні шляхи їх вирішення</p> <p>ПР 08. Самостійно планувати й організувати власну професійну діяльність і діяльність здобувачів освіти і підлеглих</p> <p>ПР 09. Відшуковувати, обробляти, аналізувати та оцінювати інформацію, що стосується професійної діяльності, користуватися спеціалізованим програмним забезпеченням та сучасними засобами зберігання та обробки інформації.</p> <p>ПР 10. Знати основи психології, педагогіки, а також фундаментальних і прикладних наук (відповідно до спеціалізації) на рівні, необхідному для досягнення інших результатів навчання, передбачених освітньою програмою.</p> <p>ПР 11. Володіти психолого-педагогічним інструментарієм організації освітнього процесу, уміти проектувати і реалізувати навчальні/розвивальні проекти.</p> <p>ПР 12. Уміти проектувати і реалізувати навчальні/розвивальні проекти.</p> <p>ПР 13. Застосовувати у професійній діяльності сучасні дидактичні та методичні засади викладання навчальних дисциплін і обирати доцільні технології та методики в освітньому процесі.</p> <p>ПР 14. Володіти навичками стимулювання пізнавального інтересу, мотивації до навчання, професійного самовизначення та саморозвитку здобувачів освіти.</p> <p>ПР 15. Діагностувати, прогнозувати, забезпечувати ефективність та корегування освітнього процесу для досягнення програмних результатів навчання і допомоги здобувачам освіти в реалізації індивідуальних</p>
--	---

	<p>освітніх траєкторій.</p> <p>ПР 16. Знати основи і розуміти принципи функціонування технологічного обладнання та устаткування галузі (відповідно до спеціалізації).</p> <p>ПР 17. Виконувати розрахунки, що відносяться до сфери професійної діяльності.</p> <p>ПР 18. Розв'язувати типові спеціалізовані задачі, пов'язані з вибором матеріалів, виконанням необхідних розрахунків, конструюванням, проектуванням технічних об'єктів у предметній галузі (відповідно до спеціалізації).</p> <p>ПР 19. Уміти обирати і застосовувати необхідне устаткування, інструменти та методи для вирішення типових складних завдань у галузі (відповідно до спеціалізації).</p> <p>ПР 20. Емпатійно взаємодіяти, відповідати за прийняття рішень в межах своєї компетенції, дотримуватися стандартів професійної етики.</p> <p>ПР 21. Застосовувати міжнародні та національні стандарти і практики в професійній діяльності.</p> <p>ПР 22. Застосовувати програмне забезпечення для e-learning і дистанційного навчання і здійснювати їх навчально-методичний супровід.</p> <p>ПР 23. Розуміти соціально-економічні процеси, що відбуваються в Україні та світі, мати навички ефективного господарювання.</p> <p>ПР 24. Володіти основами управління персоналом і ресурсами, навичками планування, контролю, звітності на виробництвах, в установах, організаціях галузі/сфери.</p> <p>ПР 25. Забезпечувати рівні можливості і дотримуватися принципів гендерного паритету у професійній діяльності.</p> <p>ПР 26. Розробляти різні цифрові засоби та цифрові послуги для участі в житті суспільства, оцінити їх надійність та ефективність.</p> <p>ПР 27. Інтегрувати доступні цифрові сервіси в освітній процес, використовувати їх для забезпечення ефективної співпраці з учнями, інформування учнів і батьків про прогрес, моніторингу і управління освітнім процесом, підвищення його якості.</p> <p>ПР 28. Обґрунтовано обирати цифрові інструменти і засоби для стимулювання активності учнів або для досягнення конкретної мети навчання.</p> <p>ПР 29. Організувати і контролювати співпрацю учнів в</p>
--	--

	цифровому освітньому середовищі, забезпечувати диференціацію та індивідуалізацію навчання, створювати індивідуальну освітню траєкторію для учнів з особливими освітніми потребами.
<b>8 – Ресурсне забезпечення реалізації програми</b>	
<b>Кадрове забезпечення</b>	Кадрове забезпечення ОПП формується, в основному за рахунок кафедри безпеки життєдіяльності та педагогіки безпеки. До викладання дисциплін залучаються також інші кафедри факультету інформаційних технологій та комп'ютерної інженерії та практикуючі в сфері професійної освіти фахівців. Викладацький склад, який забезпечує реалізацію освітньої програми, відповідає вимогам, визначеним Ліцензійними умовами провадження освітньої діяльності.
<b>Матеріально-технічне забезпечення</b>	Матеріально-технічне забезпечення відповідає вимогам Ліцензійних умов провадження освітньої діяльності, в тому числі включає в себе навчальні аудиторії, оснащені сучасним демонстраційним обладнанням; лабораторії з необхідним устаткуванням; комп'ютерні класи тощо. Всі ці складові направлені на здобуття спеціальних (фахових) компетентностей, оволодіння практичними навичками у сфері професійної освіти.
<b>Інформаційне та навчально-методичне забезпечення</b>	Включає в себе бібліотечні ресурси, електронні навчальні ресурси, сайт ВНТУ та сайт кафедри, університетську систему JetIQ, на яких розміщена основна інформація щодо освітньої діяльності за ОП.
<b>9 – Академічна мобільність</b>	
<b>Національна кредитна мобільність</b>	Здійснюється на підставі укладення угод про співробітництво між Університетом та закладами вищої освіти України.
<b>Міжнародна кредитна мобільність</b>	Здійснюється на підставі укладення угод між Університетом та групою закладів вищої освіти різних країн за узгодженими та затвердженими у встановленому порядку індивідуальними навчальними планами студентів та програмами навчальних дисциплін, а також в рамках міжурядових угод про співробітництво в галузі освіти, міжнародних проектів, в яких Університет приймає участь, грантів та ін.
<b>Навчання іноземних здобувачів вищої освіти</b>	За даною освітньою програмою не передбачено навчання іноземних здобувачів вищої освіти

## 2 Перелік компонент освітньо-професійної програми та їх логічна послідовність

### 2.1 Перелік компонент освітньо-професійної програми

Код н/д	Компоненти освітньої програми (навчальні дисципліни, курсові проекти (роботи), практики, кваліфікаційна робота)	К-ть кредитів	Форма підсумкового контролю
<b>ОБОВ'ЯЗКОВІ КОМПОНЕНТИ</b>			
Загальні			
OK1	Історія та культура України	3,0	залік
OK2	Філософія	3,0	залік
OK3	Політологія	3,0	залік
OK4	Українська мова за професійним спрямуванням	3,0	залік
OK5	Іноземна мова за професійним спрямуванням	8,0	залік
OK6	Вища математика	18,0	іспит
OK7	Фізика	4,0	іспит
OK8	Педагогіка	6,0	іспит
Професійні			
OK9	Безпека життєдіяльності та основи охорони праці	3,0	залік
OK10	Екологія та основи біобезпеки і біоетики	3,0	залік
OK11	Економіка, організація та управління бізнес-процесами	3,0	залік
OK12	Вступ до фаху	3,0	залік
OK13	Метрологія, стандартизація, сертифікація	3,0	залік
OK14	Основи науково-дослідної роботи	3,0	залік
OK15	Програмування (у т.ч. курсова робота)	7,5	іспит
OK 16	Загальна та вікова психологія	7,0	іспит
OK17	Комп'ютерний дизайн та мультимедіа	3,0	залік
OK18	Нормативно-правове забезпечення діяльності закладів освіти	4,0	залік
OK19	Системне програмування	3,5	іспит
OK20	Об'єктно орієнтоване програмування	5,0	залік
OK21	Організація цифрового освітнього середовища закладу освіти (у т.ч. курсова робота)	8,0	іспит
OK22	Організація баз даних	4,0	іспит
OK23	Системне програмне забезпечення	3,0	залік
OK24	Менеджмент професійної освіти	4,0	іспит
OK25	Методика дистанційної освіти	4,0	залік
OK26	Методика професійного навчання (у т.ч. курсова робота)	7,0	іспит
OK27	Професійна педагогіка (у т.ч. курсова робота)	5,0	іспит
OK28	Комп'ютерні мережі	3,0	залік
OK29	Web-програмування	5,5	іспит
OK30	Комп'ютерні технології в навчальному процесі (у т.ч. курсова робота)	5,5	іспит
OK31	Теорія і методика виховної роботи	5,0	іспит
OK32	Основи педагогічних досліджень	3,0	іспит
OK33	Педагогічна майстерність	4,0	іспит
OK34	Основи інклюзивної педагогіки (у т.ч. курсова робота)	6,0	іспит
OK35	Виробнича практика	9,0	залік
OK36	Педагогічна практика	6,0	залік
OK37	Атестаційний екзамен	2,0	іспит
<b>Загальний обсяг обов'язкових компонент</b>		<b>180</b>	

<b>ВИБІРКОВІ КОМПОНЕНТИ ЗА ВІЛЬНИМ ВИБОРОМ СТУДЕНТА</b>			
Загальні			
ВК1	Освітній компонент з гуманітарної та філософської підготовки з БДВВ	3,0	залік
ВК2	Освітній компонент з суспільно-політичної підготовки з БДВВ	3,0	залік
ВК3	Освітній компонент з підприємництва та управління проектами з БДВВ	3,0	залік
ВК4	Освітній компонент підготовки з іноземної мови з БДВВ	3,0	залік
Професійні			
ВК5	Освітній компонент 1 з БДВВ	5,0	залік
ВК6	Освітній компонент 2 з БДВВ	5,0	залік
ВК7	Освітній компонент 3 з БДВВ	5,0	залік
ВК8	Освітній компонент 4 з БДВВ	5,0	залік
ВК9	Освітній компонент 5 з БДВВ	5,0	залік
ВК10	Освітній компонент 6 з БДВВ	5,0	залік
ВК11	Освітній компонент 7 з БДВВ	6,0	залік
ВК12	Освітній компонент 8 з БДВВ	5,0	залік
ВК13	Освітній компонент 9 з БДВВ	3,0	залік
ВК14	Освітній компонент 10 з БДВВ	4,0	залік
<b>Загальний обсяг вибірових компонент</b>		<b>60</b>	
<b>ЗАГАЛЬНИЙ ОБСЯГ ЗА ПЛАНОМ</b>		<b>240</b>	

## 2.2. Структурно-логічна схема освітньої програми

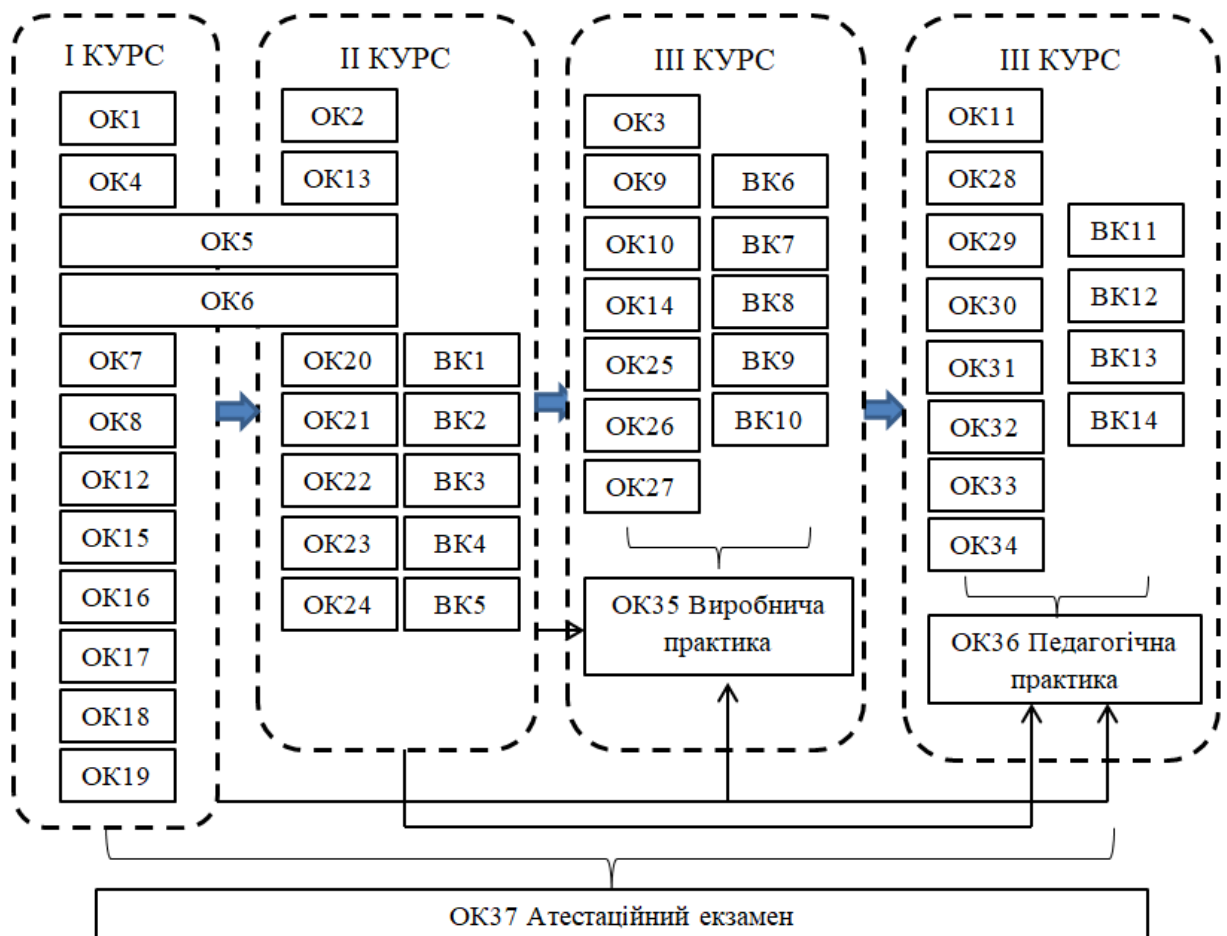

### **3 Форми атестації здобувачів вищої освіти**

#### **Форми атестації здобувачів вищої освіти**

Атестація здійснюється у формі атестаційного екзамену.

#### **Вимоги до атестаційного екзамену**

Атестаційний екзамен передбачає оцінювання обов'язкових результатів навчання, визначених цим стандартом та освітньою програмою

### **4 Вимоги до наявності системи внутрішнього забезпечення якості вищої освіти**

У ВНТУ функціонує система забезпечення якості освітньої діяльності та якості вищої освіти (система внутрішнього забезпечення якості), яка передбачає здійснення таких процедур і заходів:

- 1) визначення принципів та процедур забезпечення якості вищої освіти;
- 2) здійснення моніторингу та періодичного перегляду освітніх програм;
- 3) щорічне оцінювання здобувачів вищої освіти, науково-педагогічних і педагогічних працівників вищого навчального закладу та регулярно оприлюднення результатів таких оцінювань на офіційному веб-сайті вищого навчального закладу, на інформаційних стендах та в будь-який інший спосіб;
- 4) забезпечення підвищення кваліфікації педагогічних, наукових і науково-педагогічних працівників;
- 5) забезпечення наявності необхідних ресурсів для організації освітнього процесу, у тому числі самостійної роботи студентів, за кожною освітньою програмою;
- 6) забезпечення наявності інформаційних систем для ефективного управління освітнім процесом;
- 7) забезпечення публічності інформації про освітні програми, ступені вищої освіти та кваліфікації;
- 8) забезпечення ефективної системи запобігання та виявлення академічного плагіату у наукових працях працівників вищих навчальних закладів і здобувачів вищої освіти;
- 9) інших процедур і заходів, які забезпечують належний рівень якості вищої освіти.

Система забезпечення якості освітньої діяльності та якості вищої освіти (система внутрішнього забезпечення якості) за поданням закладу вищої освіти оцінюється Національним агентством із забезпечення якості вищої освіти або акредитованими ним незалежними установами оцінювання та забезпечення якості вищої освіти на предмет її відповідності вимогам до системи забезпечення якості вищої освіти, що затверджуються Національним агентством із забезпечення якості вищої освіти, та міжнародним стандартам і рекомендаціям щодо забезпечення якості вищої освіти.

## 5 Перелік нормативних документів, на яких базується освітня програма

1. Закон «Про вищу освіту» // База даних «Законодавство України» / ВР України. URL: <http://zakon4.rada.gov.ua/laws/show/1556-18> (дата звернення: 25.09.2018).
2. Закон «Про освіту» // База даних «Законодавство України» / ВР України. URL: <http://zakon5.rada.gov.ua/laws/show/2145-19> (дата звернення: 25.09.2018).
3. Національний класифікатор України: «Класифікатор професій» ДК 003:2010 (Редакція від 30.11.2017) // База даних «Законодавство України» / ВР України. URL: <http://zakon.rada.gov.ua/rada/show/va327609-10> (дата звернення: 25.09.2018).
4. Національна рамка кваліфікацій // База даних «Законодавство України»/ВР України. URL: <http://zakon4.rada.gov.ua/laws/show/1341-2011-п> (дата звернення: 25.09.2018).
5. Постанова Кабінету Міністрів України «Про затвердження переліку галузей знань і спеціальностей, за якими здійснюється підготовка здобувачів вищої освіти» (редакція від 30.11.2017) // База даних «Законодавство України» / ВР України. URL: <http://zakon4.rada.gov.ua/laws/show/266-2015-п> (дата звернення: 25.09.2018).
6. Методичні рекомендації щодо розроблення стандартів вищої освіти // URL: <https://mon.gov.ua/storage/app/media/vishcha-osvita/rekomendatsii-1648.pdf>

### Пояснювальна записка

Освітньо-професійна програма містить програмні компетентності, що визначають специфіку підготовки бакалаврів зі спеціальності 015 «Професійна освіта (за спеціалізаціями)» та програмні результати навчання, які виражають те, що студент повинен знати, розуміти та бути здатним виконувати після успішного завершення освітньої програми. В таблицях 1-4 наведені матриці відповідності визначених освітньою програмою результатів навчання (компетентностей) та освітніх компонентів.



Таблиця 1. Матриця відповідності визначених Стандартом компетентностей дескрипторам НРК (за 6-м рівнем, бакалаврським)

Класифікація компетентностей за НРК	Знання Зн1 Концептуальні знання, набуті у процесі навчання та професійної діяльності, включаючи певні знання сучасних досягнень Зн2 Критичне осмислення основних теорій, принципів, методів і понять у навчанні та професійній діяльності	Уміння Ум1 Розв'язання складних непередбачуваних задач і проблем у спеціалізованих сферах професійної діяльності та/або навчання, що передбачає збирання та інтерпретацію інформації (даних), вибір методів та інструментальних засобів, застосування інноваційних підходів	Комунікація К1 Донесення до фахівців і нефахівців інформації, ідей, проблем, рішень та власного досвіду в галузі професійної діяльності К2 Здатність ефективно формувати комунікаційну стратегію	Автономія та відповідальність АВ1 Управління комплексними діями або проектами, відповідальність за прийняття рішень у непередбачуваних умовах АВ2 Відповідальність за професійний розвиток окремих осіб та/або груп осіб здатність до подальшого навчання з високим рівнем автономності
<b>Загальні компетентності</b>				
ЗК1			К1, К2	АВ1
ЗК2	ЗН1, ЗН2		К1	
К03			К1, К2	
К04			К1, К2	
К05	ЗН2			АВ1
К06	ЗН1	УМ1	К1	АВ2
К07		УМ1	К1	АВ1, АВ2
К08		УМ1	К1, К2	
К09			К1, К2	АВ1
К10			К2	АВ2
К11			К1, К2	АВ1
<b>Спеціальні (фахові) компетентності</b>				
К12	ЗН2	УМ1		
К13			К2	
К14	ЗН1		К2	
К15		УМ1	К1	
К16	ЗН2		К2	
К17	ЗН1	УМ1		
К18	ЗН1	УМ1		
К19		УМ1		
К20	ЗН1	УМ1		
К21			К1	АВ1
К22				АВ1
К23	ЗН1			
К24		УМ1		АВ1
К25	ЗН1		К1	
К26			К1	АВ2
К27	ЗН2	УМ1		АВ1
К28	ЗН1, ЗН2		К2	АВ1
К29	ЗН1			АВ1
К30	ЗН1		К1	АВ1







**Таблиця 3. Матриця забезпечення програмних результатів навчання обов'язковими освітніми компонентами**

	ОК 1	ОК 2	ОК 3	ОК 4	ОК 5	ОК 6	ОК 7	ОК 8	ОК 9	ОК 10	ОК 11	ОК 12	ОК 13	ОК 14	ОК 15	ОК 16	ОК 17	ОК 18	ОК 19	ОК 20	ОК 21	ОК 22	ОК 23	ОК 24	ОК 25	ОК 26	ОК 27	ОК 28	ОК 29	ОК 30	ОК 31	ОК 32	ОК 33	ОК 34	ОК 35	ОК 36	ОК 37		
ПР1	+	+	+															+						+											+	+	+		
ПР2			+						+									+						+												+	+	+	
ПР3	+	+	+							+																										+	+	+	
ПР4					+																															+	+	+	
ПР5				+																																+	+	+	
ПР6				+	+																													+	+	+	+	+	
ПР7									+	+	+			+											+						+					+	+	+	
ПР8								+	+			+				+													+							+	+	+	
ПР9													+	+								+							+			+				+	+	+	
ПР10						+	+	+								+																					+	+	+
ПР11																											+	+								+	+	+	+
ПР12														+													+				+				+		+	+	+
ПР13																											+	+							+	+	+	+	+
ПР14																+								+		+				+			+		+	+	+	+	
ПР15								+			+					+										+		+			+		+	+	+	+	+	+	
ПР16									+				+								+		+						+							+	+	+	+
ПР17						+					+		+		+									+					+							+	+	+	+
ПР18						+					+		+		+								+	+					+							+	+	+	+
ПР19																		+		+		+					+	+			+						+	+	+
ПР20																+											+								+	+	+	+	+
ПР21													+					+						+		+	+				+					+	+	+	+
ПР22																			+		+					+				+	+						+	+	+
ПР23	+										+													+													+	+	+
ПР24											+													+													+	+	+
ПР25																+												+									+	+	+
ПР26															+		+		+	+	+	+			+				+							+	+	+	
ПР27																	+		+	+		+	+		+				+	+					+	+	+	+	
ПР28																+	+				+		+							+				+		+	+	+	
ПР29																															+			+	+	+	+	+	+

Таблиця 4. Матриця відповідності компетентностей обов'язковим освітнім компонентам

	OK 1	OK 2	OK 3	OK 4	OK 5	OK 6	OK 7	OK 8	OK 9	OK 10	OK 11	OK 12	OK 13	OK 14	OK 15	OK 16	OK 17	OK 18	OK 19	OK 20	OK 21	OK 22	OK 23	OK 24	OK 25	OK 26	OK 27	OK 28	OK 29	OK 30	OK 31	OK 32	OK 33	OK 34	OK 35	OK 36	OK 37					
КК	+	+	+	+	+	+	+	+	+	+	+	+	+	+	+	+	+	+	+	+	+	+	+	+	+	+	+	+	+	+	+	+	+	+	+	+	+	+				
К01	+		+															+																		+	+	+				
К02	+	+	+						+																												+	+	+			
К03				+																																	+	+	+			
К04					+																																+	+	+			
К05		+				+			+					+			+																				+	+	+			
К06																	+			+							+	+			+				+	+	+	+				
К07		+														+																					+	+	+			
К08									+																									+	+	+		+	+	+		
К09	+																																			+	+	+	+			
К10											+					+																			+			+	+	+		
К11		+																											+							+	+	+	+			
К12																																						+	+	+		
К13		+	+															+																				+	+	+		
К14									+							+																			+	+		+	+	+		
К15									+							+																		+		+		+	+	+		
К16													+		+												+			+	+							+	+	+		
К17									+											+		+						+								+			+	+	+	
К18											+		+									+	+	+					+		+							+	+	+		
К19															+		+		+	+		+								+								+	+	+		
К20																										+			+										+	+	+	
К21										+	+																												+	+	+	
К22						+	+					+		+												+													+	+	+	
К23						+					+																			+										+	+	+
К24															+	+										+	+	+								+			+	+	+	
К25															+	+				+		+	+	+														+	+	+		
К26																			+							+			+										+	+	+	
К27																+													+								+		+	+	+	
К28												+														+		+											+	+	+	
К29											+														+		+	+											+	+	+	
К30															+		+		+		+		+		+		+			+	+							+	+	+		

